

8+



#7324

BLACK HAWK®
Infrared Controlled Helicopter

This device complies with Part 15 of the FCC Rules.

Operation is subject to the following two conditions:

- (1) this device may not cause harmful interference, and
- (2) this device must accept any interference received, including interference that may cause undesired operation.

Cet appareil est conforme à la section 15 des règles de la Commission Fédérale des Communications (FCC). Son utilisation est soumise aux deux conditions suivantes:

- (1) cet appareil ne doit pas causer d'interférences, et
- (2) cet appareil doit accepter n'importe quelle interférence, y compris les interférences susceptibles d'altérer son bon fonctionnement.

Este dispositivo cumple con la sección 15 del Reglamento del FCC. Su funcionamiento está sujeto a estas dos condiciones:

- (1) el dispositivo no debe causar interferencias y
- (2) el dispositivo debe aceptar cualquier tipo de interferencia, incluidas aquellas que puedan causar un funcionamiento no deseado del dispositivo.

CAUTION:

Changes or modifications to this unit not expressly approved by the party responsible for compliance could void the user's authority to operate the equipment.

NOTE:

This equipment has been tested and found to comply with the limits for a Class B digital device, pursuant to Part 15 of the FCC Rules. These limits are designed to provide reasonable protection against harmful interference in a residential installation. This equipment generates, uses and can radiate radio frequency energy and, if not installed and used in accordance with the instructions, may cause harmful interference to radio communications.

However, there is no guarantee that interference will not occur in a particular installation. If this equipment does cause harmful interference to radio or television reception, which can be determined by turning the equipment off and on, the user is encouraged to try to correct the interference by one or more of the following measures:

- Reorient or relocate the receiving antenna.
- Increase the separation between the equipment and receiver.
- Connect the equipment into an outlet on a circuit different from that to which the receiver is connected.
- Consult the dealer or an experienced radio/TV technician for help.

**This device and its antenna must not be co-located or operating in conjunction with any other antenna or transmitter.

This radiocommunication device complies with all the requirements of Industry Canada Standard RSS-310.

MISE EN GARDE:

Tout changement ou modification apporté à cet appareil sans l'approbation expresse de la partie responsable de sa conformité risque d'annuler de droit de l'utilisateur à se servir de cet équipement.

REMARQUE:

Cet équipement a été testé et jugé conforme aux limites d'un appareil numérique de classe B, conformément à la section 15 des règles de la FCC. Ces limites sont prévues pour fournir une protection raisonnable contre les interférences nuisibles dans une installation résidentielle. Cet équipement génère, utilise et peut irradier de l'énergie de fréquence radio, et s'il n'est pas installé et utilisé conformément aux instructions, il risque de causer des interférences nuisibles aux communications radio. Cependant, nous ne pouvons pas garantir l'absence de toute interférence dans une installation donnée.

Si cet équipement est source d'interférences nuisibles à la réception radio ou télévision, ce qui peut être déterminé en éteignant puis en rallumant l'appareil, l'utilisateur est encouragé à essayer de corriger les interférences en s'aidant des mesures suivantes:

- Réorienter ou repositionner l'antenne de réception.
- Augmenter la distance entre l'équipement et le récepteur.
- Brancher l'équipement sur la prise d'un circuit différent de celui sur lequel le récepteur est branché.
- Consulter le revendeur ou un technicien radio/télé expérimenté.

**Cet appareil et son antenne ne doivent pas être co-localisés ou fonctionner conjointement avec une autre antenne ou transmetteur.

Ce dispositif de radiocommunication rencontre toutes les exigences de la norme CNR-310 d'Industrie Canada.

PRECAUCIÓN:

Cambios o modificaciones que no estén expresamente aprobados por la parte responsable del cumplimiento de las normativas puede anular la autoridad del usuario para operar el equipo.

AVISO:

Este equipo ha sido evaluado y cumple con los límites para los dispositivos de Clase B, conforme a la Sección 15 del Reglamento del FCC. Estos límites han sido establecidos para proveer suficiente protección contra interferencias perjudiciales en instalaciones residenciales. Este equipo genera, usa y puede irradiar energía en forma de radiofrecuencia y si no es instalado de acuerdo con las instrucciones puede llegar a causar interferencias perjudiciales en aparatos de radiocomunicación.

No obstante, esto no es una garantía de que no vayan a ocurrir interferencias en ciertas instalaciones. Si este equipo causa interferencias perjudiciales en la recepción de señales de radio o televisión, las cuales pueden ser determinadas apagando y encendiendo el equipo, se aconseja al usuario que trate de corregir la interferencia llevando a cabo uno o varias de las medidas que se describen a continuación:

- Reoriente o cambie la ubicación de la antena.
- Aumente la separación entre el equipo y el receptor.
- Conecte el equipo a una toma de corriente diferente a la del receptor.
- Consulte con su distribuidor o un técnico de radio/TV cualificado para obtener más ayuda.

** Este dispositivo y su antena no deben ser co-localizados o haciendo funcionar junto con ninguna otra antena o transmisor.

Este dispositivo de radiocomunicación cumple con todos los requisitos de Estándar RSS-310.

E This symbol on the product or on its packaging indicates that this product must not be disposed of with your other household waste. Instead, it is your responsibility to dispose of your waste equipment by handing it over to a designated collection point for the recycling of waste electrical and electronic equipment. The separate collection and recycling of your waste equipment at the time of disposal will help to conserve natural resources and ensure that it is recycled in a manner that protects human health and the environment. For more information about where you can drop off your waste equipment for recycling, please contact your local city office, your household waste disposal service or the shop where you purchased the product.



FR Ce symbole sur le produit ou sur son emballage indique que ce produit ne doit pas être jeté avec vos autres déchets ménagers. Au lieu de cela, il est de votre responsabilité d'éliminer vos équipements usagés en les remettant à un point de collecte désigné pour le recyclage des équipements électriques et électroniques usagés. La collecte et le recyclage séparés de vos équipements usagés au moment de leur élimination aideront à conserver les ressources naturelles et à garantir leur recyclage de manière à protéger la santé humaine et l'environnement. Pour plus d'informations sur l'endroit où vous pouvez déposer vos déchets d'équipements pour le recyclage, veuillez contacter votre mairie, votre service d'élimination des déchets ménagers ou le magasin où vous avez acheté le produit.

S Este símbolo en el producto o en su embalaje indica que este producto no debe desecharse con los demás desechos domésticos. En cambio, es su responsabilidad deshacerse de sus equipos de desecho entregándolos a un punto de recolección designado para el reciclaje de los equipos eléctricos y electrónicos de desecho. La recolección y el reciclaje por separado de su equipo de desecho al momento de la eliminación ayudará a conservar los recursos naturales y garantizará que se recicla de una manera que proteja la salud humana y el medio ambiente. Para obtener más información sobre dónde puede dejar su equipo de desecho para reciclarlo, comuníquese con la oficina local de la ciudad, el servicio de eliminación de desechos domésticos o la tienda donde compró el producto.



©2020 NKOK, Inc. Irwindale, CA 91706, USA
www.nkok.com - customerservice@nkok.com
Made in China. Fabriqué en Chine. Hecho en China.
AVC7324-071020-V1.4

Conforms to ASTM F963 standard
Conforme aux normes ASTM F963.
De conformidad con el estándar ASTM F963.

INCLUDES: / INCLUT: / INCLUYE:

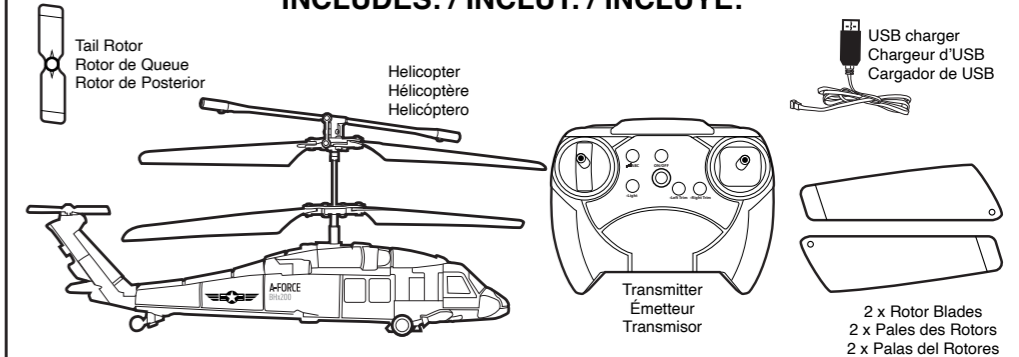

HELICOPTER WITH GYROSCOPE / HÉLICOPTÈRE AVEC GYROSCOPE / HELICÓPTERO CON GIROSCOPIO

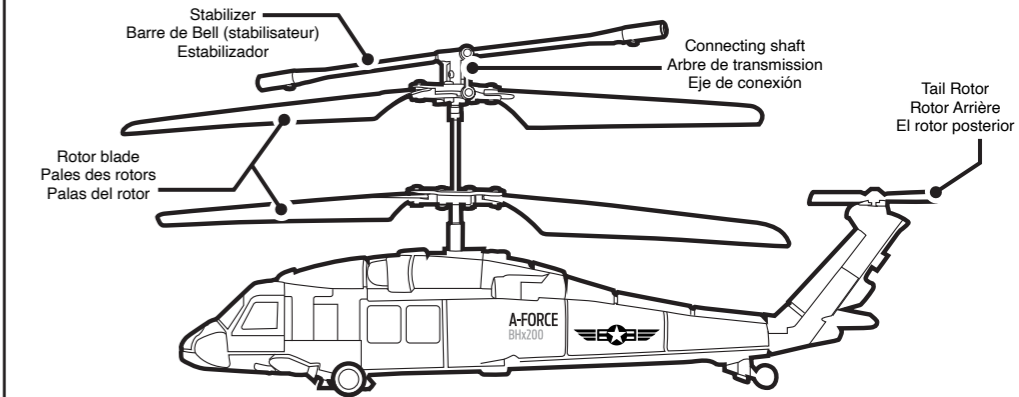

TRANSMITTER / TRANSMETTEUR / TRANSMISOR

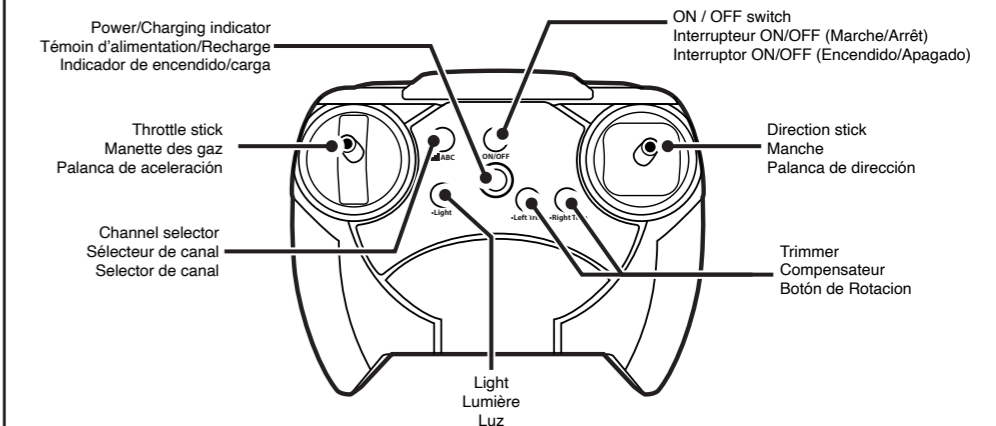

OPERATOR'S MANUAL / MANUEL D'UTILISATION / MANUAL DE USO



If you have questions or difficulty operating this toy
DO NOT RETURN IT TO THE STORE

Call us Toll-Free: 888-656-5869

Monday - Friday 10:00am - 4:00 pm / Pacific Standard Time
customerservice@nkok.com



Si vous avez des questions ou des difficultés à faire fonctionner ce jouet
NE PAS RETOURNER AU MAGASIN
Appelez-nous sans frais: 888-656-5869
Lundi - Vendredi Entre 10h00-16h00 / heure normale du Pacifique
customerservice@nkok.com

Si tiene alguna duda o dificultad de utilizar este juguete
NO LO DEVUELVA A LA TIENDA

Llame al número gratuito: 888-656-5869

Lunes - Viernes Entre las 10:00 am - 4:00 pm / Hora estándar del Pacífico
customerservice@nkok.com

WARNING:
CHOKING HAZARD – Small parts.
Not for children under 3 years.

ATTENTION !
RISQUE D'ÉTOUFFEMENT – Contient de petits éléments.
Ne convient pas aux enfants de moins de 3 ans.

ADVERTENCIA:
PELIGRO DE ASFIXIA – Contiene piezas pequeñas.
No conveniente para niños menores de 3 años.



Transmitter Battery Installation

Battery requirement:
3 x 1.5V LR03/R03/AAA Batteries
(Not Included)

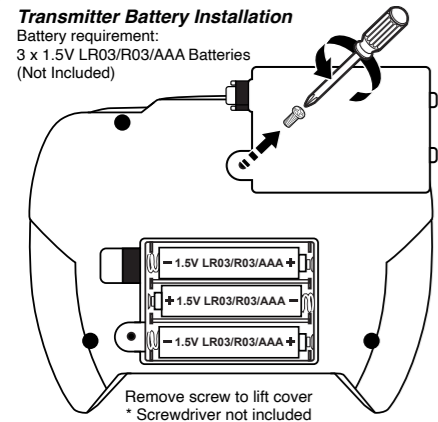

Remove screw to lift cover
*Screwdriver not included

General Battery Safety Information

Read and follow operating instructions.

1. Do not mix old and new batteries.
2. Do not mix alkaline, standard (carbon-zinc), or rechargeable (nickel-cadmium) batteries.
3. Only batteries of the same or equivalent type as recommended are to be used.
4. Batteries are to be inserted with the correct polarity.
5. Exhausted batteries are to be removed from the product.
6. The supply terminals are not to be short-circuited.
7. Non-rechargeable batteries are not to be recharged.
8. Rechargeable batteries are to be removed from the product before being charged.
9. Rechargeable batteries are to be charged by an adult only.
10. Dispose of battery(ies) safely.
11. Do not dispose of this product in a fire. The batteries inside may explode or leak.
12. Batteries should be changed by adults only.

Charging Your Helicopter With The USB Charger On Computer.

1. Turn on your computer and plug the USB charger to the USB slot. (A)
 2. Turn off the power of helicopter (B).
 3. Insert the charging plug into the socket on the helicopter. (C)
- (Helicopter charges in approx. 40-50 minutes with up to 4-7 minutes of flight time.)



NOTE:
Internal Rechargeable Battery will become warm after charging or during use. Make certain to allow the battery to cool before recharging. Charging a warm battery will greatly reduce its life. Do not overcharge the battery which may result in battery failure. The Charging Cable & Helicopter need to be periodically examined for potential hazards. Any potentially hazardous parts need to be repaired or replaced.

1. This product contains a lithium battery that is non-replaceable.
2. There is a risk of fire and personal injury if battery is punctured, damaged or misused.
3. Do not dismantle, crush, incinerate or short-circuit battery.
4. Never expose battery to extreme temperatures or moisture.
5. Keep away from flammable materials and direct sunlight.
6. Only charge using the provided USB charger cable.
7. Rechargeable battery is only to be charged by an adult.
8. Adult supervision is required while it is charging.
9. Allow battery to cool to room temperature before charging.
10. Charge on a non-flammable surface and keep away from flammable product.
11. Discontinue charging if battery becomes hot, swells, smokes, or gives off a strong odor.
12. USB battery charger used with this product is to be examined regularly for damage to cord, plug, enclosure, and other parts, and in the event of such damage, they must not be used until the damage has been repaired.
13. Recycle or dispose of battery according to federal, state, and local laws.

ENVIRONMENT FOR FLIGHT:

Choose the place which meets the following condition:

1. Indoor environment with calm air condition. Beware of the air circulation from the air-conditioner.
2. Space area: It is recommended to have space area over 3 m (10ft) (width) x 5 m (15ft) (length) x 2.5m (8ft) (height).
3. Safety area: It is highly recommended that there is no electric fan, air-conditioner, reading lamp or other dangerous objects to impede the flight path.

BEFORE YOU START, SELECT A CHANNEL

1. Turn on the transmitter (D), then turn on the helicopter (B).
2. Set the transmitter to the channel you desire (RED/YELLOW/GREEN) by using the button on the transmitter. (E)
3. Move the throttle stick up the highest position, then to the lowest position. This will allow you to connect to the helicopter.
4. If you have more than one helicopter, repeat steps 1 to 3 for the next helicopter but select a different channel.
5. To set the channel for the next helicopter, please turn off the transmitter first to prevent incorrect channel setting.
6. If you switch off the helicopter, you will have to re-set the channel again.

Note: 3 helicopters can be flown at the same time.

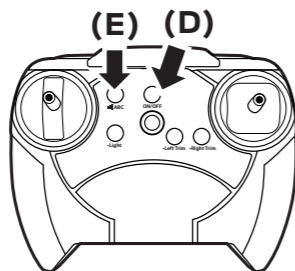

1. LIFT-OFF PROCEDURE

- Put the helicopter on a smooth surface. Uneven floor/surface will affect its take off.
- Slowly increase the throttle.
- DO NOT look at the transmitter/charger but focus on the helicopter.
- As soon as the helicopter takes off, reduce the throttle slightly.

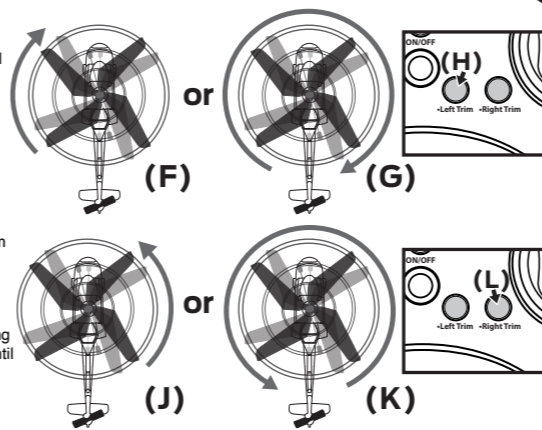

2. TRIMMING THE HELICOPTER:

- Gently push the throttle up to raise your helicopter about 0.5 - 1m (1.5 ft - 3 ft) high.
- When the helicopter spirals clockwise (F) or keeps turning clockwise (G), press the left trim button repeatedly (H) until the turning stops and helicopter flies straight.
- When the helicopter spirals counter clockwise (J) or keeps turning counter clockwise (K), press the right trim button repeatedly (L) until the turning stops and the helicopter flies straight.

3. FLIGHT CONTROL:

Hover Up/Down:

When the helicopter flies steadily, you can slowly push the throttle stick up to make the helicopter fly higher, or slowly push the throttle stick down to make it fly lower. Only small amounts of stick position change are required for smooth flying (M & N).

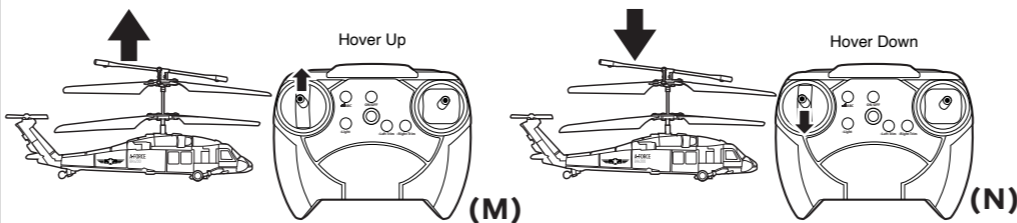

Turn Left/Right:
Push direction stick to the left to rotate/yaw left (P). Push direction stick to the right to rotate/yaw right (Q).

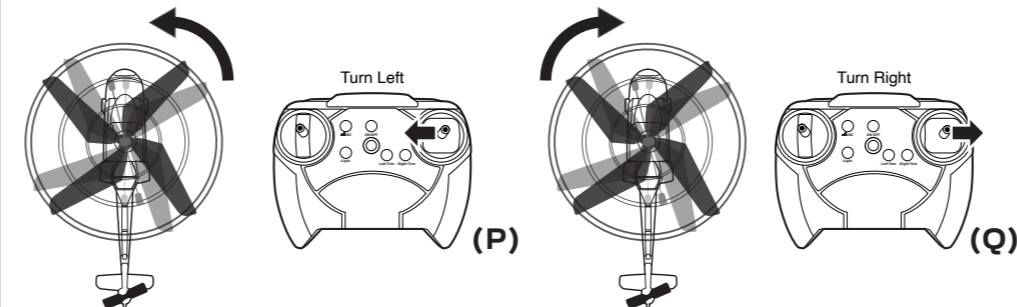

Fly Forwards/Backwards:

Push direction stick up to fly forward (R).
Push direction stick down to fly backward (S).

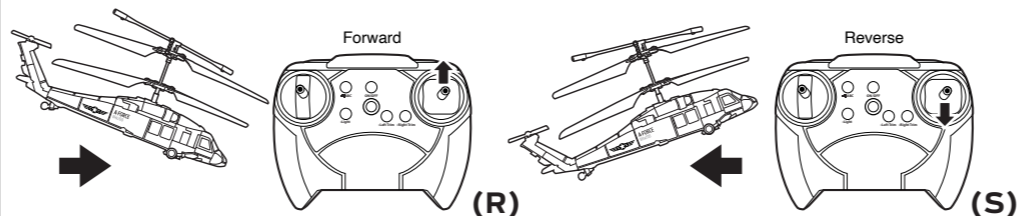

SAFETY TIPS!

- Read the operating manual thoroughly before operation.
- Users should keep strict accordance with the instruction manual while operating the product.
- Adult supervision is strongly recommended for the flight.
- Keep the toy away from face, hands, eyes, and hair at all times.
- Keep fingers, and face away from moving rotor blades, especially when switching on.
- This product is designed to be used indoors only. DO NOT USE IT OUTDOORS.
- DO NOT fly the toy near other people, animals, or in a place cluttered with obstacles such as breakable objects or fans.
- DO NOT fly the toy while sitting on the floor or on a chair as this will increase risks of unexpected injury.
- Operate the toy in a posture that allows you to get out of the way quickly if necessary.
- Never disassemble or attempt to modify the product. It may damage the product and cause danger.
- Never use parts that are damaged or have altered shape in this product to ensure safe practice.
- Turn off controller/charger and toy when not in use.
- Remove battery from controller/charger when not in use.

TROUBLE SHOOTING

PROBLEM	CAUSE	SOLUTION
- Rotors will not move.	- ON/OFF Switch is OFF. - Weak Battery.	- Set switch to ON. - Re-charge the helicopter.
- Loss of power during mid-flight.	- Weak power.	- Re-charge the helicopter.
- The helicopter does not react.	- Channel selection on transmitter/charger is not correct.	- Reset to the correct channel.
- Loss of control.	- Another Infrared control device using the same channel. - Affected by strong lighting.	- Avoid these if possible, or choose another place to operate the helicopter. - Change another environment to avoid direct lighting.

CARE AND MAINTENANCE:

- Wipe the toy gently with a clean damp cloth.
- Keep the toy away from direct heat.
- Exposure to water will damage the electronic assembly.

Note:

- Parental guidance is recommended when installing or replacing batteries.
- In the case of electrostatic discharge, the helicopter may malfunction and require user to reset the helicopter.

HOW TO FIX YOUR TWIN ROTORS:

If the linkage between your twin rotors comes undone and is dangling below the bottom rotor, it can easily be fixed. Carefully re-attach the linkage back onto the top connector and gently push it into place. You should also check around the area for any fibers or debris that might affect your flight performance. Carefully remove it with tweezers (not included) and you are ready to start flying again!

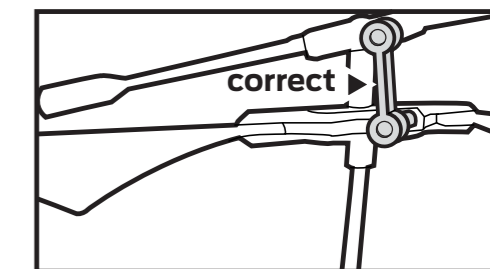
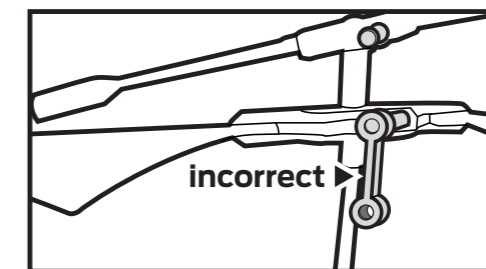

Installation de la Batterie Émetteur

Exigence de la batterie:
3 x 1,5 V LR03 / R03 / AAA Piles
(Non inclus)

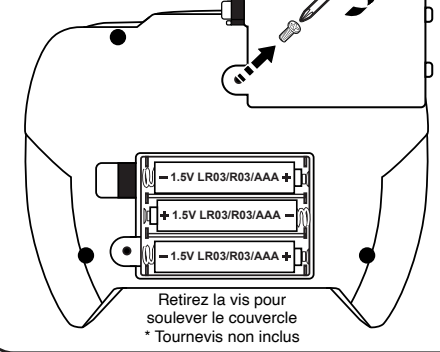

Informations Générales Sur La Sécurité De La Batterie

- Lisez et suivez les instructions d'utilisation.
1. Ne mélangez pas des piles neuves et anciennes.
 2. Ne mélangez pas alcaline, standard (carbone-zinc) ou rechargeable (nickel-cadmium).
 3. Seules les batteries du même type ou équivalent comme recommandé doivent être utilisés.
 4. Les piles doivent être insérées avec la polarité correcte.
 5. Les piles épuisées doivent être retirées du produit.
 6. Les bornes d'alimentation ne doivent pas être court-circuitées.
 7. Les piles non rechargeables ne doivent pas être rechargées.
 8. Les piles rechargeables doivent être retirées du produit avant être inculpé.
 9. Les batteries rechargeables doivent être chargées par un adulte.
 10. Éliminez les batteries en toute sécurité.
 11. Ne jetez pas ce produit au feu. Les batteries à l'intérieur peut exploser ou fuir.
 12. Les piles doivent être changées uniquement par des adultes.

Chargement de votre hélicoptère avec le chargeur USB sur ordinateur.

1. Allumez votre ordinateur et branchez le chargeur USB sur la fente USB. (UNE)
 2. Coupez l'alimentation de l'hélicoptère (B).
 3. Insérez la fiche de charge dans la prise de l'hélicoptère. (C)
- (L'hélicoptère se recharge en environ 40-50 minutes avec jusqu'à 4-7 minutes de temps de vol.)



REMARQUE:
La batterie interne rechargeable devient chaude après la charge ou pendant l'utilisation. Assurez-vous de laisser la batterie refroidir avant de la recharger. Charger une batterie chaude réduira considérablement sa durée de vie. Ne surchargez pas la batterie, ce qui pourrait entraîner une défaillance de la batterie. Le câble de charge et Les hélicoptères doivent être examinés périodiquement pour déceler les dangers potentiels. Toutes les pièces potentiellement dangereuses doivent être réparées ou remplacées.

1. Ce produit contient une pile au lithium non remplaçable.
2. Il y a un risque d'incendie et de blessure si la batterie est perforée, endommagée ou mal utilisée.
3. Ne pas démonter, écraser, incinérer ou court-circuiter la batterie.
4. N'exposez jamais la batterie à des températures extrêmes ou à l'humidité.
5. Tenir à l'écart des matériaux inflammables et de la lumière directe du soleil.
6. Rechargez uniquement avec le câble de chargeur USB fourni.
7. La batterie rechargeable ne doit être chargée que par un adulte.
8. La surveillance d'un adulte est requise pendant le chargement.
9. Laissez la batterie refroidir à la température ambiante avant de la charger.
10. Chargez sur une surface non inflammable et tenez-le à l'écart des produits inflammables.
11. Cesser de charger si la batterie chauffe, gonfle, fume ou dégage une forte odeur.
12. Le chargeur de batterie USB utilisé avec ce produit doit être examiné régulièrement pour vous assurer qu'il ne soit pas endommagé par le cordon, la fiche, le boîtier ou d'autres pièces. Dans le cas contraire, ne les utilisez pas avant que le dommage ait été réparé.
13. Recyclez ou jetez la batterie conformément aux lois fédérales, provinciales et locales.

ENVIRONNEMENT DE VOL:

- Choisissez le lieu qui remplit la condition suivante:
1. Environnement intérieur avec climatisation calme. Méfiez-vous de la circulation de l'air du climatiseur.
 2. Zone d'espace: Il est recommandé d'avoir une zone d'espace de plus de 3 m (10 pieds) (largeur) x 2,5 m (8 pieds) (taille).
 3. Zone de sécurité: Il est fortement recommandé de ne pas utiliser de ventilateur électrique, de climatiseur, de lampe de lecture ou d'autres objets dangereux gêner la trajectoire de vol.

AVANT DE COMMENCER, CHOISISSEZ UN CANAL

1. Allumez l'émetteur (D), puis allumez l'hélicoptère (B).
 2. Réglez l'émetteur sur le canal souhaité (ROUGE / JAUNE / VERT) en utilisant le bouton de l'émetteur. (E)
 3. Déplacez le manche des gaz vers le haut, puis vers le bas. Cela vous permettra de vous connecter à l'hélicoptère.
 4. Si vous avez plus d'un hélicoptère, répétez les étapes 1 à 3 pour l'hélicoptère suivant mais sélectionnez un canal différent.
 5. Pour régler le canal pour le prochain hélicoptère, veuillez d'abord éteindre l'émetteur pour éviter un réglage de canal incorrect.
 6. Si vous éteignez l'hélicoptère, vous devrez à nouveau réinitialiser le canal.
- Remarque: 3 hélicoptères peuvent voler en même temps.**

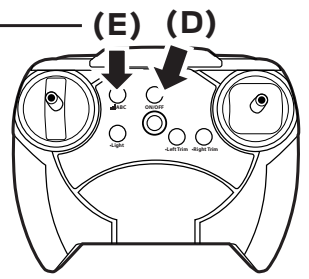

1. PROCÉDURE DE DÉCOLLAGE

- Posez l'hélicoptère sur une surface lisse. Un sol / une surface inégale affectera son décollage.
- Augmentez lentement les gaz.
- NE regardez PAS l'émetteur / le chargeur mais concentrez-vous sur l'hélicoptère.
- Dès que l'hélicoptère décolle, réduisez légèrement les gaz.

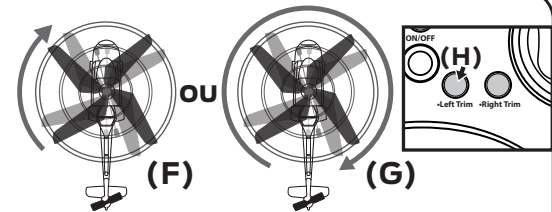

2. COUPE DE L'HÉLICOPTÈRE:

- Poussez doucement l'accélérateur vers le haut pour soulever votre hélicoptère d'environ 0,5 à 1 m (1,5 à 3 pieds) de haut.
- Lorsque l'hélicoptère tourne en spirale dans le sens horaire (F) ou continue de tourner dans le sens horaire (G), appuyez plusieurs fois sur le bouton de trim gauche (H) jusqu'à ce que le virage s'arrête et que l'hélicoptère vole droit.
- Lorsque l'hélicoptère tourne en spirale dans le sens antihoraire (J) ou continue de tourner dans le sens antihoraire (K), appuyez plusieurs fois sur le bouton de trim droit (L) jusqu'à ce que le virage s'arrête et que l'hélicoptère vole droit.

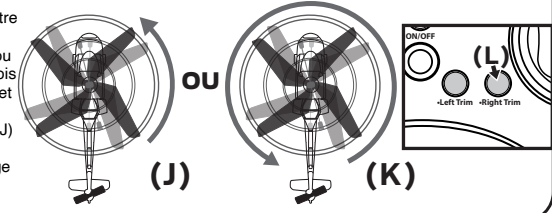

3. CONTRÔLE DU VOL:

Survolez haut / bas:
Lorsque l'hélicoptère vole régulièrement, vous pouvez pousser lentement le manche des gaz pour faire voler l'hélicoptère plus haut, ou pousser lentement les gaz coller vers le bas pour le faire voler plus bas. Seules de petites quantités de changement de position du manche sont nécessaires pour un vol en douceur (M & N).

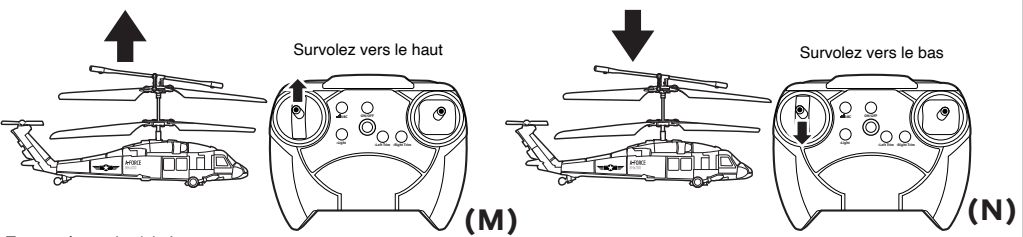

Tournez à gauche / droite:
Poussez le manche de direction vers la gauche pour tourner / lacet vers la gauche (P).
Poussez le manche de direction vers la droite pour faire pivoter / lacet vers la droite (Q).

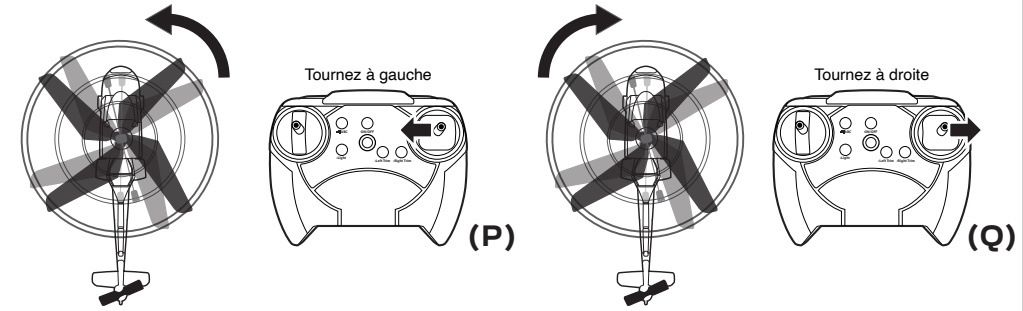

Voler en avant / en arrière:
Poussez le manche de direction vers le haut pour voler vers l'avant (R).
Poussez le manche vers le bas pour voler vers l'arrière (S).

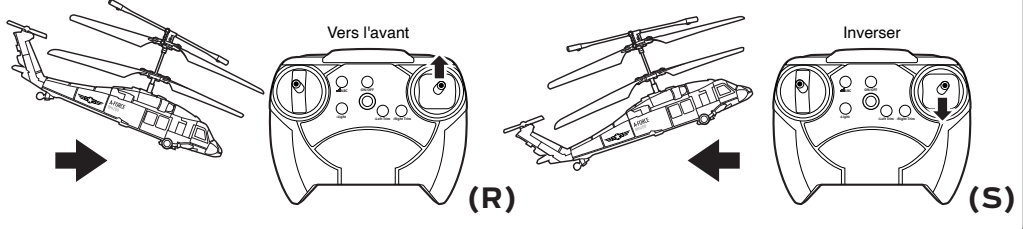

CONSEILS DE SÉCURITÉ!

- Lisez attentivement le manuel d'utilisation avant utilisation.
- Les utilisateurs doivent respecter strictement le manuel d'instructions lors de l'utilisation du produit.
- La surveillance d'un adulte est fortement recommandée pour le vol.
- Gardez le jouet loin du visage, des mains, des yeux et des cheveux en tout temps.
- Gardez les doigts et le visage éloignés des pales mobiles du rotor, en particulier lors de la mise en marche.
- Ce produit est conçu pour être utilisé à l'intérieur uniquement. NE L'UTILISEZ PAS À L'EXTÉRIEUR.
- NE PAS faire voler le jouet à proximité d'autres personnes, d'animaux ou dans un endroit encombré d'obstacles tels que des objets cassables ou des ventilateurs.
- NE PAS faire voler le jouet assis sur le sol ou sur une chaise car cela augmenterait les risques de blessures inattendues. Utilisez le jouet dans une posture qui vous permet de vous éloigner rapidement si nécessaire.
- Ne jamais démonter ni tenter de modifier le produit. Cela peut endommager le produit et entraîner un danger.
- N'utilisez jamais de pièces endommagées ou de forme altérée dans ce produit pour garantir une utilisation en toute sécurité.
- Éteignez le contrôleur / chargeur et le jouet lorsqu'ils ne sont pas utilisés.
- Retirez la batterie du contrôleur / chargeur lorsqu'il n'est pas utilisé.

DÉPANNAG		
PROBLÈME	CAUSE	SOLUTION
- Les rotors ne bougeront pas.	- L'interrupteur ON / OFF est sur OFF. - Batterie faible.	- Réglez l'interrupteur sur ON. - Rechargez l'hélicoptère.
- Perte de puissance en cours de vol.	- Puissance faible.	- Rechargez l'hélicoptère.
- L'hélicoptère ne réagit pas.	- Sélection des canaux sur transmetteur / chargeur n'est pas correcte.	- Réinitialisez sur le canal correct.
- Perte de contrôle.	- Un autre dispositif de contrôle infrarouge utilisant le même canal. - Affecté par un éclairage puissant.	- Évitez-les si possible, ou choisissez-en un autre endroit pour faire fonctionner l'hélicoptère. - Changer un autre environnement pour éviter éclairage direct.

ENTRETIEN ET MAINTENANCE:

- Essayez doucement le jouet avec un chiffon propre et humide.
- Gardez le jouet loin de la chaleur directe.
- L'exposition à l'eau endommagera l'ensemble électronique.

Remarque:

- Le contrôle parental est recommandé lors de l'installation ou du remplacement des piles.
- En cas de décharge électrostatique, l'hélicoptère peut mal fonctionner et obliger l'utilisateur à réinitialiser l'hélicoptère.

COMMENT FIXER VOS ROTORS Jumeaux:

Si la liaison entre vos rotors jumeaux se défait et se balance sous le rotor inférieur, elle peut facilement être réparée. Remettez soigneusement la liaison sur le connecteur supérieur et poussez-la doucement en place. Vous devez également vérifier autour de la zone la présence de fibres ou de débris qui pourraient affecter vos performances de vol. Retirez-le soigneusement avec des pincettes (non incluses) et vous êtes prêt à recommencer à voler!

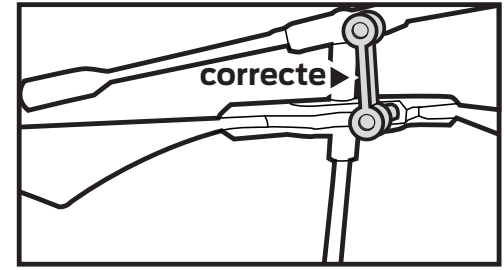
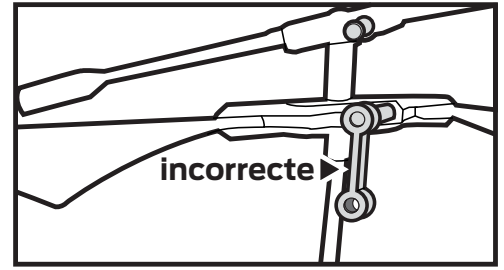

Instalación de la batería Transmisor

Requisito de batería:
3 x 1.5V LR03 / R03 / AAA Baterías
(No incluido)

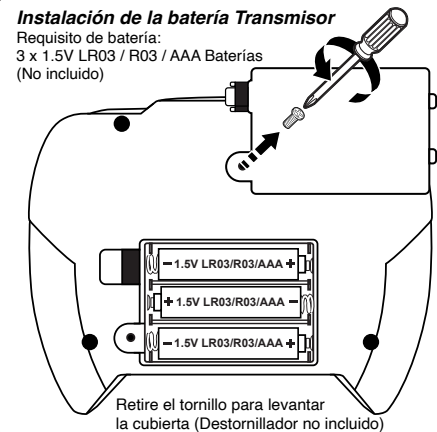

Información general de seguridad de la batería

Lea y siga las instrucciones de funcionamiento.

1. No mezcle alcalinas, estándar (carbono-zinc) o recargables. (níquel-cadmio) baterías.
2. No mezcle alcalinas, estándar (carbono-zinc) o recargables. (níquel-cadmio) baterías.
3. Solo baterías del mismo tipo o equivalentes que las recomendadas deben ser utilizados
4. Las baterías se deben insertar con la polaridad correcta.
5. Las baterías agotadas deben retirarse del producto.
6. Los terminales de alimentación no deben cortocircuitarse.
7. Las baterías no recargables no deben recargarse.
8. Las baterías recargables deben retirarse del producto antes siendo cargado.
9. Las baterías recargables deben ser cargadas solo por un adulto.
10. Deseche la (s) batería (s) de forma segura.
11. No arroje este producto al fuego. Las baterías adentro puede explotar o tener fugas.
12. Las baterías deben ser cambiadas solo por adultos.

Retire el tornillo para levantar la cubierta (Destornillador no incluido)

Carga de su helicóptero con el cargador USB en la computadora.

1. Encienda su computadora y conecte el cargador USB a la ranura USB. (UNA)
 2. Apague la potencia del helicóptero (B).
 3. Inserte el enchufe de carga en el enchufe del helicóptero. (C)
- (El helicóptero se carga en aproximadamente 40-50 minutos con hasta 4-7 minutos de tiempo de vuelo).



NOTA:
La batería recargable interna se calentará después de la carga o durante el uso. Asegúrese de permitir que la batería se enfríe antes de recargarla. Cargar una batería caliente reducirá en gran medida su vida útil. No sobrecargue la batería, ya que podría fallarla. El cable de carga y el helicóptero debe ser examinado periódicamente para detectar posibles peligros. Cualquier pieza potencialmente peligrosa necesita ser reparada o reemplazada.

1. Este producto contiene una batería de litio que no es reemplazable
2. Existe riesgo de incendio y lesiones personales si la batería se pincha, se daña o se usa incorrectamente.
3. No desmonte, aplaste, incinere ni cortocircuite la batería.
4. Nunca exponga la batería a temperaturas extremas o humedad.
5. Mantener alejado de materiales inflamables y luz solar directa.
6. Cargue solo utilizando el cable de cargador USB provisto.
7. La batería recargable solo debe ser cargada por un adulto.
8. Se requiere la supervisión de un adulto mientras se está cargando.
9. Deje que la batería se enfríe a temperatura ambiente antes de cargarla.
10. Cargue en una superficie no inflamable y manténgalo alejado de productos inflamables.
11. Interrumpa la carga si la batería se calienta, se hincha, fuma o desprende un olor fuerte.
12. El cargador de batería USB utilizado con este producto debe examinarse regularmente para detectar daños en el cable, el enchufe, el gabinete y otras partes, y en caso de que se produzcan daños, no deben utilizarse hasta que el daño haya sido reparado.
13. Recicle o deseche la batería de acuerdo con las leyes federales, estatales y locales.

ENTORNO PARA EL VUELO:

Elija el lugar que cumpla las siguientes condiciones:

1. Ambiente interior con aire acondicionado tranquilo. Tenga cuidado con la circulación del aire del aire acondicionado.
2. Área de espacio: se recomienda tener un área de espacio más de 3 m (10 pies) (anchura) x 5 m (15 pies) (longitud) x 2.5 m (8 pies) (longitud).
3. Área de seguridad: se recomienda encarecidamente que no haya ventilador eléctrico, aire acondicionado, lámpara de lectura u otros objetos peligrosos impedir la ruta de vuelo.

ANTES DE COMENZAR, SELECCIONE UN CANAL

1. Encienda el transmisor (D), luego encienda el helicóptero (B).
2. Ajuste el transmisor al canal que desee (ROJO / AMARILLO / VERDE) usando el botón del transmisor. (M)
3. Mueva el acelerador a la posición más alta, luego a la posición más baja. Esto te permitirá conectarte al helicóptero.
4. Si tiene más de un helicóptero, repita los pasos 1 a 3 para el próximo helicóptero pero seleccione un canal diferente.
5. Para configurar el canal para el próximo helicóptero, apague primero el transmisor para evitar la configuración incorrecta del canal.
6. Si apaga el helicóptero, tendrá que volver a configurar el canal nuevamente.

Nota: se pueden volar 3 helicópteros al mismo tiempo.

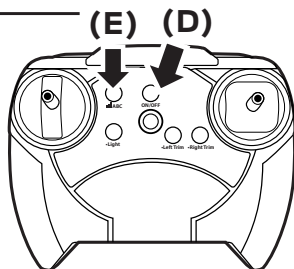

1. PROCEDIMIENTO DE DESCONEXIÓN

- Coloque el helicóptero sobre una superficie lisa. Piso / superficie desigual afectará su despegue.
- Aumente lentamente el acelerador.
- NO mire el transmisor / cargador sino enfóquese en el helicóptero.
- Tan pronto como el helicóptero despegue, reduzca ligeramente el acelerador.

2. RECORTAR EL HELICÓPTERO:

- Empuje suavemente el acelerador hacia arriba para elevar su helicóptero alrededor de 0.5 - 1m (1.5 pies - 3 pies) de altura.
- Cuando el helicóptero gira en espiral en el sentido de las agujas del reloj (F) o sigue girando en el sentido de las agujas del reloj (G), presione el botón de ajuste izquierdo repetidamente (H) hasta que el giro se detenga y el helicóptero vuele en línea recta.
- Cuando el helicóptero gira en espiral en sentido antihorario (J) o sigue girando en sentido antihorario (K), presione el botón de ajuste derecho repetidamente (L) hasta que el giro se detenga y el helicóptero vuele en línea recta.

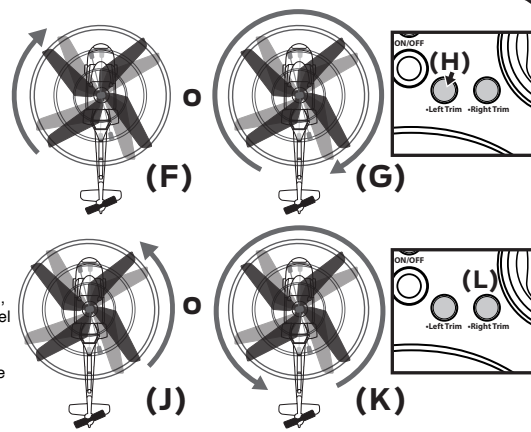

3. CONTROL DE VUELO:

Desplazar arriba / abajo:

Cuando el helicóptero vuela constantemente, puede empujar lentamente el acelerador hacia arriba para hacer que el helicóptero vuele más alto, o lentamente empuje el acelerador pegarse hacia abajo para hacerlo volar más bajo. Solo se requieren pequeñas cantidades de cambio de posición de la palanca para un vuelo suave (M y N).

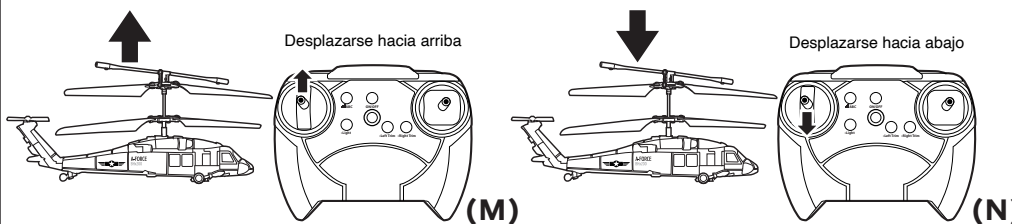

Voltee izquierda derecha:
Presione la palanca de dirección hacia la izquierda para girar / guñar hacia la izquierda (P).
Empuje la palanca de dirección hacia la derecha para girar / guñar hacia la derecha (Q).

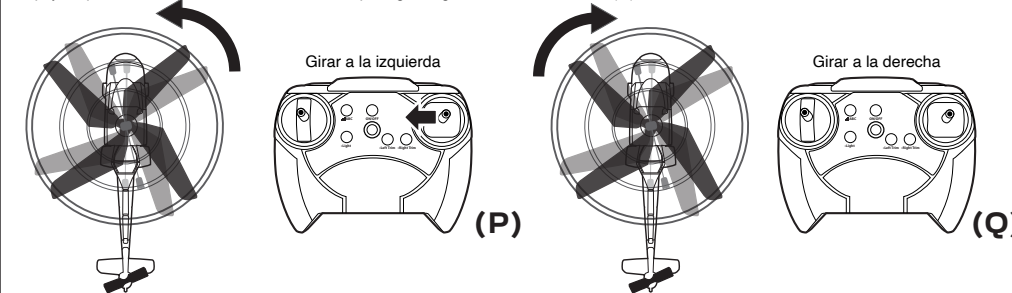

Volar hacia adelante / hacia atrás:

Empuje la palanca de dirección hacia arriba para volar hacia adelante (R).
Empuje la palanca de dirección hacia abajo para volar hacia atrás (S).

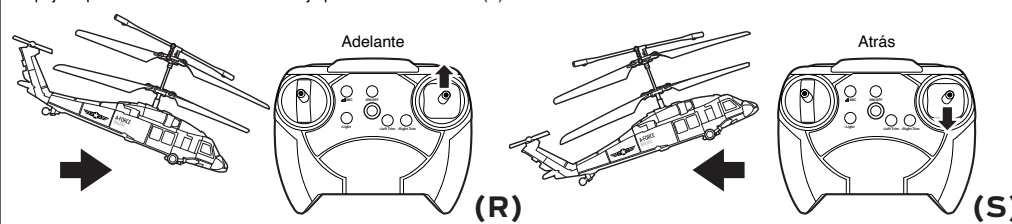

¡CONSEJOS DE SEGURIDAD!

- Lea el manual de operación completamente antes de la operación.
- Los usuarios deben cumplir estrictamente con el manual de instrucciones mientras operan el producto.
- Se recomienda encarecidamente la supervisión de un adulto para el vuelo.
- Mantenga el juguete alejado de la cara, manos, ojos y cabello en todo momento.
- Mantenga los dedos y la cara alejados de las palas móviles del rotor, especialmente al encender.
- Este producto está diseñado para usarse solo en interiores. NO LO USE AL AIRE LIBRE.
- NO vuele el juguete cerca de otras personas, animales o en un lugar lleno de obstáculos, como objetos frágiles o ventiladores.
- NO vuele el juguete mientras está sentado en el piso o en una silla, ya que esto aumentará el riesgo de lesiones inesperadas.
- Opere el juguete en una postura que le permita apartarse rápidamente si es necesario.
- Nunca desarme ni intente modificar el producto. Puede dañar el producto y causar peligro.
- Nunca use piezas dañadas o que tengan una forma alterada en este producto para garantizar una práctica segura.
- Apague el controlador / cargador y el juguete cuando no esté en uso.
- Retire la batería del controlador / cargador cuando no esté en uso.

SOLUCIÓN DE PROBLEMAS

PROBLEMA	CAUSA	SOLUCIÓN
- Los rotores no se moverán.	- El interruptor ON / OFF está apagado. - Batería débil.	- Ponga el interruptor en ON. - Vuelva a cargar el helicóptero.
- Pérdida de potencia durante el vuelo.	- Poder débil.	- Vuelva a cargar el helicóptero.
- El helicóptero no reacciona.	- Selección de canal en transmisor / cargador no es correcto.	- Restablecer al canal correcto.
- Pérdida de control.	- Otro dispositivo de control infrarrojo que utiliza mismo canal - Afectado por una fuerte iluminación.	- Evítelos si es posible, o elija otro lugar para operar el helicóptero. - Cambiar otro entorno para evitar iluminación directa.

CUIDADO Y MANTENIMIENTO:

- Limpie el juguete suavemente con un paño limpio y húmedo.
- Mantenga el juguete alejado del calor directo.
- La exposición al agua dañará el conjunto electrónico.

Nota:

- Se recomienda la orientación de los padres al instalar o reemplazar las baterías.
- En el caso de descarga electrostática, el helicóptero puede funcionar mal y requerir que el usuario reinicie el helicóptero.

CÓMO FIJAR TUS ROTORES GEMELOS:

Si el enlace entre sus rotores gemelos se deshace y cuelga debajo del rotor inferior, puede repararse fácilmente. Vuelva a colocar cuidadosamente el Vuelva a colocar el enlace en el conector superior y empujelo suavemente en su lugar. También debe revisar el área en busca de fibras o desechos que puedan afectar el rendimiento de tu vuelo. Con cuidado, retíralo con unas pinzas (no incluidas) y ¡estás listo para comenzar a volar de nuevo!

