

Battery Installation - Installation de la Piles Instalación de las Baterías

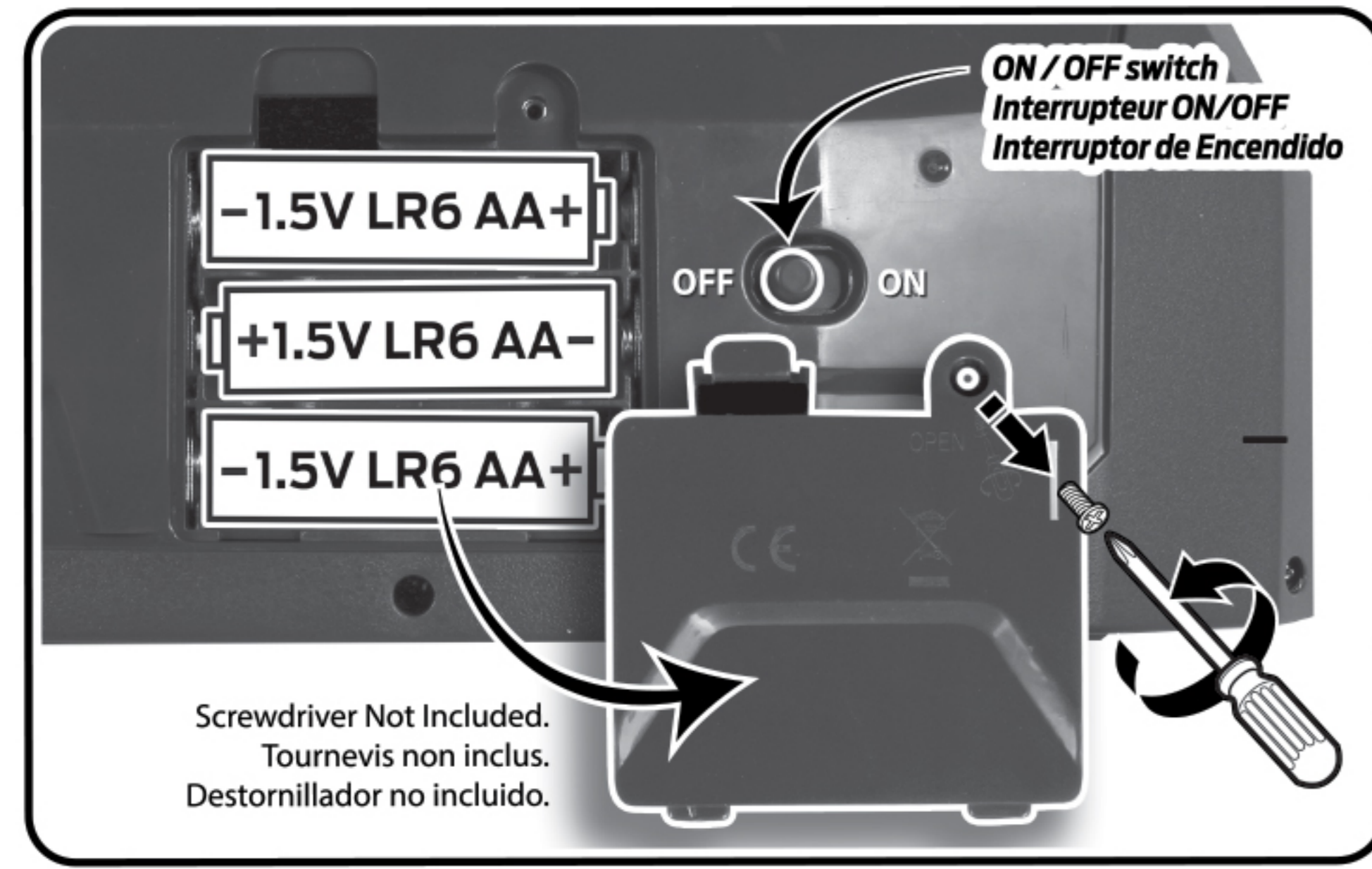

- Locate battery cover
- Remove screw to lift cover
- Insert 3 x 1.5V AA/LR6/R6 batteries (Not Included)
- Fasten cover with screw
- Localisez le cache de las piles
- Retirez la vis pour soulever le couvercle
- Insérer 3 x 1.5V AA/LR6/R6 piles (Non fournies)
- Replacer le couvercle et attacher la vis
- Localice la cubierta de las baterías
- Retire el tornillo para levantar la tapa
- Inserte 3 x 1.5V AA/LR6/R6 baterías (No incluidas)
- Fije la tapa con el tornillo

3+
#5049



ELECTRONIC BASKETBALL ARCADE™

Instruction Manual
Manuel D'Instructions
Manual de Instrucciones

E GENERAL BATTERY SAFETY INFORMATION

Read and follow operating instructions.

1. Do not mix old and new batteries.
2. Do not mix alkaline, standard (carbon-zinc), or rechargeable (nickel-cadmium) batteries.
3. Only batteries of the same or equivalent type as recommended are to be used.
4. Batteries are to be inserted with the correct polarity.
5. Exhausted batteries are to be removed from the product.
6. The supply terminals are not to be short-circuited.
7. Non-rechargeable batteries are not to be recharged.
8. Rechargeable batteries are to be removed from the product before being charged.
9. Rechargeable batteries are only to be charged by an adult.
10. Dispose of battery(ies) safely.
11. Do not dispose of this product in a fire. The batteries inside may explode or leak.
12. Batteries should be changed by adults only.

FR INFORMATIONS GÉNÉRALES DE SÉCURITÉ PILES

Lisez et suivez les instructions d'utilisation.

1. Ne pas mélanger de piles neuves et usagées.
2. N'utilisez pas à la fois des piles alcalines, standard (carbone-zinc) ou piles rechargeables (nickel-cadmium).
3. Seules les piles de type identique ou équivalent comme recommandés doivent être utilisés.
4. Les piles doivent être insérées avec la polarité correcte.
5. Retirez les piles épuisées du produit.
6. Les bornes de décharge ne doivent pas être court-circuitées.
7. Les piles rechargeables ne doivent pas être rechargées.
8. Les accumulateurs doivent être retirés du produit avant d'être rechargés.
9. Les piles rechargeables ne doivent être chargées que par un adulte.
10. Jeter les batteries en toute sécurité.
11. Ne pas jeter ce produit dans un incendie. Les piles à l'intérieur peuvent exploser ou couler.
12. Les piles doivent être changées par un adulte.

S INFORMACIÓN GENERAL DE SEGURIDAD DE LA BATERÍA

Lea y siga las instrucciones de uso.

1. No mezcle baterías nuevas y viejas.
2. No mezcle baterías alcalinas, estándar (carbón-zinc) o baterías recargables (níquel-cadmio).
3. Sólo baterías del tipo igual o equivalente recomendado van a utilizar.
4. Las baterías deben insertarse con la polaridad correcta.
5. Las baterías deben quitarse del producto.
6. Los terminales de alimentación no deben ser cortocircuitados.
7. No recargables no deben recargarse.
8. Acumuladores deben quitarse del producto antes de cargarlos.
9. Las baterías recargables son sólo para ser cargado por un adulto.
10. Deseche las baterías con seguridad.
11. No Deseche este producto en un incendio. Las Baterías pueden explotar o gotear.
12. Baterías solo pueden ser cambiadas por Adultos.



If you have questions or difficulty operating this toy
DO NOT RETURN IT TO THE STORE
Call us Toll-Free: **888-656-5869**

Monday - Friday between 10:00am - 4:00 pm Pacific Standard Time
or email us at: customerservice@nkok.com

Si vous avez des questions ou des difficultés à faire fonctionner ce jouet
NE PAS RETOURNER AU MAGASIN
Appelez-nous sans frais: **888-656-5869**

Lundi - Vendredi entre 10h00-16h00 heure normale du Pacifique
ou par courriel à: customerservice@nkok.com

Si tiene alguna duda o dificultad de utilizar este juguete
NO LO DEVUELVA A LA TIENDA

Llame al número gratuito: **888-656-5869**
Lunes - Viernes entre las 10:00 am - 4:00 pm Hora del Pacífico
o envíenos un correo electrónico a: customerservice@nkok.com

WARNING:
CHOKING HAZARD – Small parts & Small Balls
Not for children under 3 years.

ATTENTION !
RISQUE D'ÉTOUFFEMENT – Contient de petits éléments et petites boules.
Ne convient pas aux enfants de moins de 3 ans.

ADVERTENCIA:
PELIGRO DE ASFIXIA – Contiene piezas pequeñas y pequeñas bolas.
No conveniente para niños menores de 3 años.

Conforms to ASTM F963 standard. Conforme aux normes ASTM F963. Cumple con el estándar ASTM F963.
Retain the packaging and manual for future reference as they contain important information.
L'emballage et le mode d'emploi contiennent des informations importantes, veuillez les conserver pour toute référence ultérieure.
Guarde el paquete y el manual para futuras referencias, ya que contienen información importante.



©2021 NKOK, Inc. Irwindale, CA 91706, USA.
www.nkok.com - customerservice@nkok.com
Made in China. Fabriqué en Chine. Hecho en China.
AVC5049-052721-V1.5

Includes - Comprend - Incluye

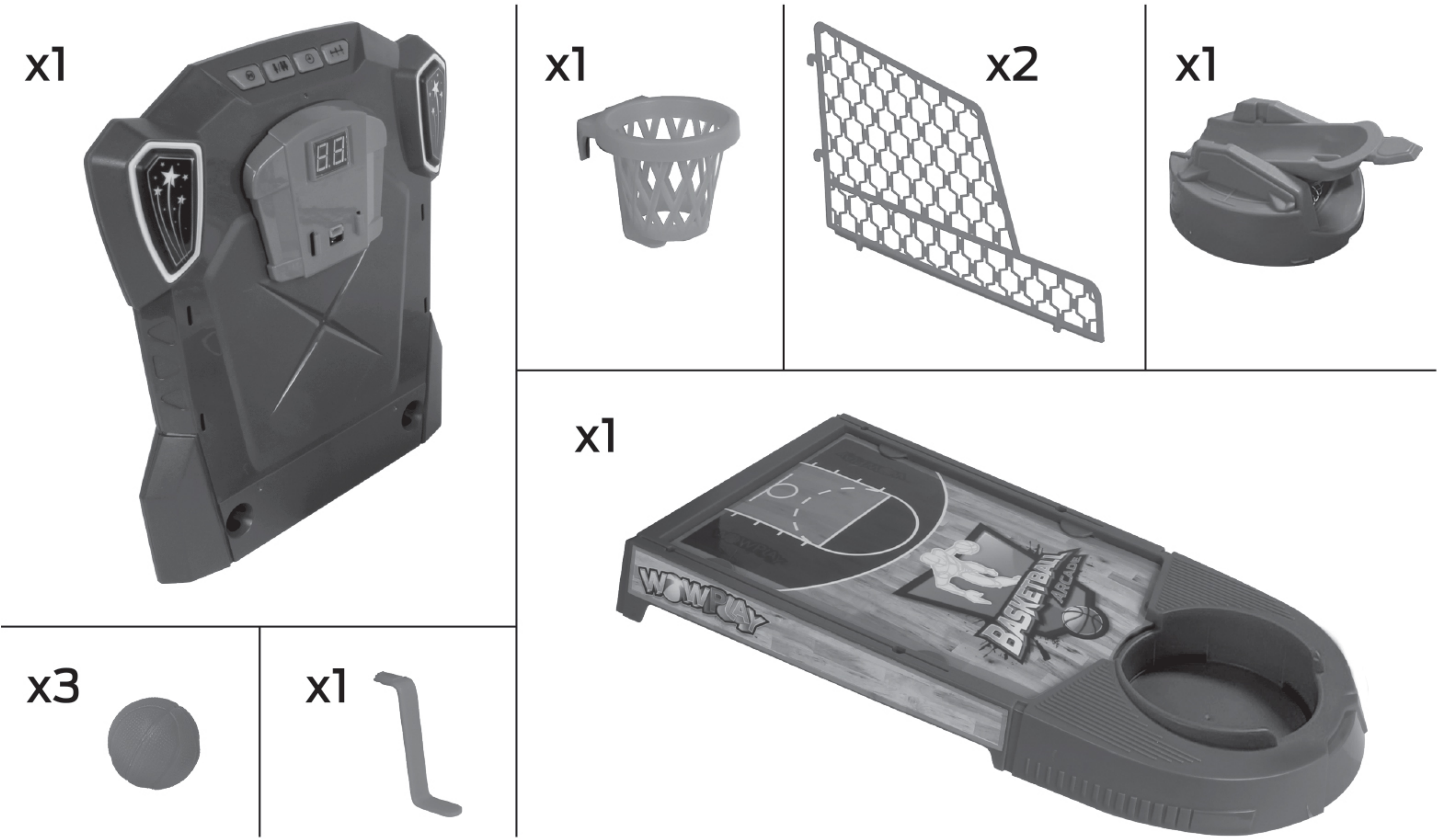

Assembly Instructions *- Instructions D'Assemblage * Instrucciones de Ensamblaje *

STEP MARCHER PASO **1.**

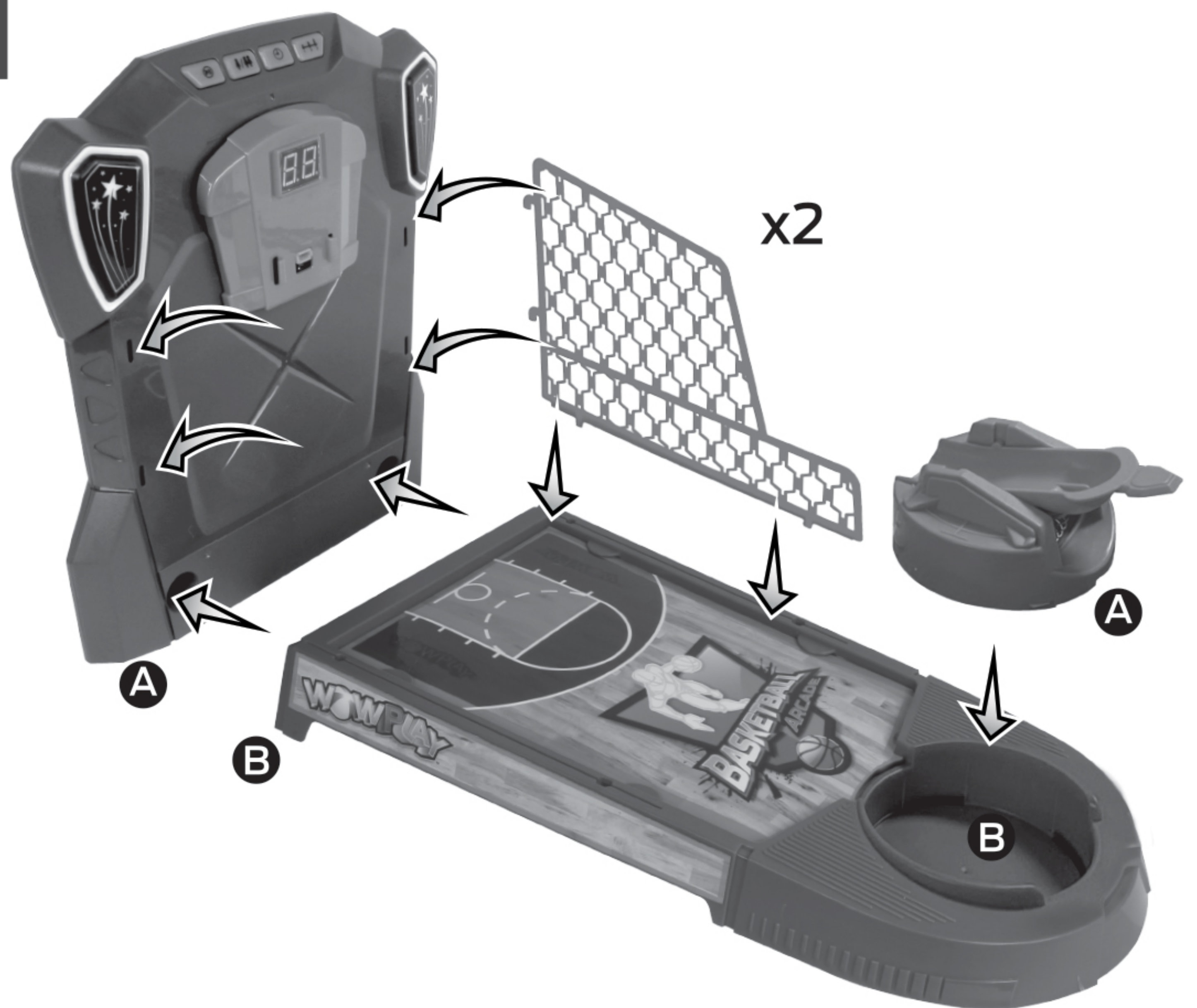

***IMPORTANT:** Once part **A** is attached to part **B** it cannot be taken apart without breaking.
*** IMPORTANT:** Une fois que la pièce **A** est attachée à la pièce **B**, elle ne peut pas être démontée sans se casser.
*** IMPORTANTE:** Una vez que la parte **A** está unida a la parte **B**, no se puede desarmar sin romperse.

Assembly Instructions - Instructions D'Assemblage Instrucciones de Ensamblaje

STEP MARCHER PASO **2.**

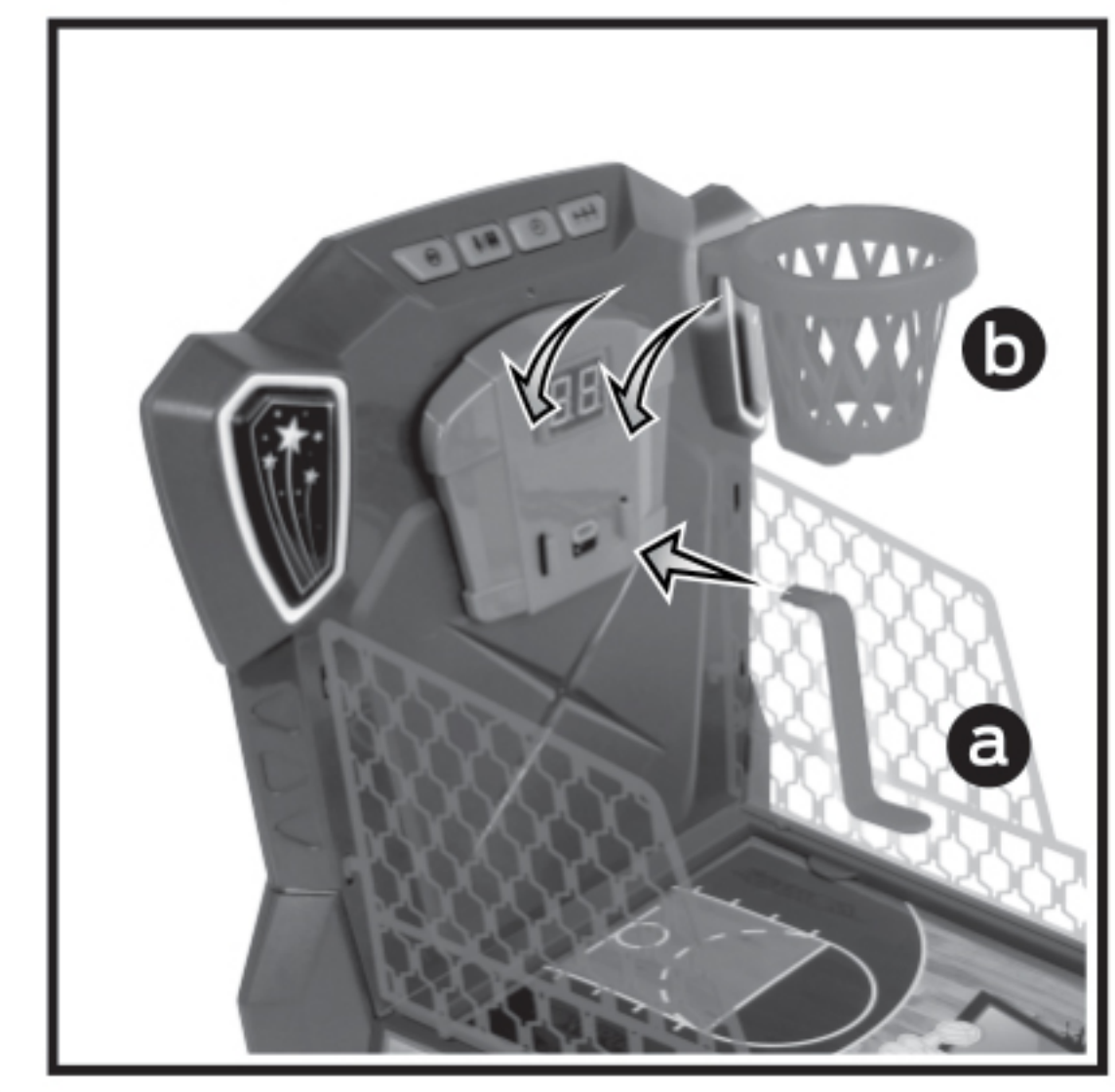

E IMPORTANT: First, insert score lever **a**, then insert the hoop **b**.
FR IMPORTANT: Insérez d'abord le levier de score **a**, puis insérez le cercle **b**.
S IMPORTANTE: Primero, inserte la palanca de puntaje **a**, luego insertar el aro **b**.

STEP MARCHER PASO **3.**



E: Fully assembled.
FR: Entièrement assemblé.
S: Totalmente ensamblado.

Game Play - Jouer au Jeu - Como se Juega

- E** 1. Select between 1 and 2 players.
 2. Choose game time between 45 and 90 seconds
 3. Select your difficulty level (easy, hard, expert).
 4. Press Start. - The LED backboard keeps track of points.
- FR** 1. Choisissez entre 1 et 2 joueurs.
 2. Choisissez le temps de jeu entre 45 et 90 secondes
 3. Sélectionnez votre niveau de difficulté (facile, difficile, expert).
 4. Appuyez sur Start. - Le panneau arrière à LED garde une trace des points.
- S** 1. Seleccione entre 1 y 2 jugadores.
 2. Elija el tiempo de juego entre 45 y 90 segundos
 3. Seleccione su nivel de dificultad (fácil, difícil, experto).
 4. Presiona Inicio. - El tablero LED realiza un seguimiento de los puntos.

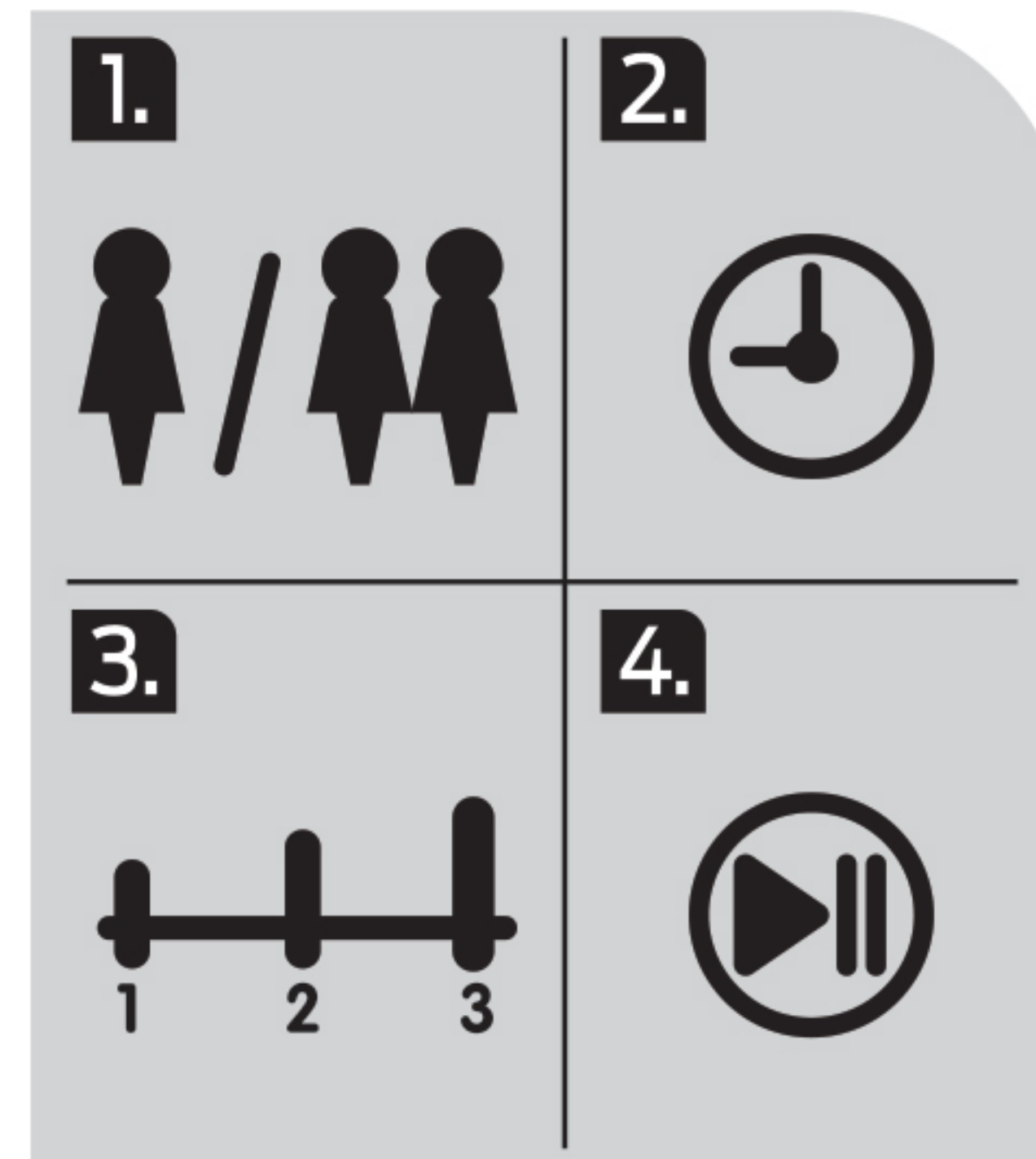

- E** This symbol on the product or on its packaging indicates that this product must not be disposed of with your other household waste. Instead, it is your responsibility to dispose of your waste equipment by handing it over to a designated collection point for the recycling of waste electrical and electronic equipment. The separate collection and recycling of your waste equipment at the time of disposal will help to conserve natural resources and ensure that it is recycled in a manner that protects human health and the environment. For more information about where you can drop off your waste equipment for recycling, please contact your local city office, your household waste disposal service or the shop where you purchased the product.
- FR** Ce symbole sur le produit ou sur son emballage indique que ce produit ne doit pas être jeté avec les ordures ménagères. Au lieu de cela, il vous incombe d'éliminer vos déchets d'équipements électriques et électroniques en remettant à un point de collecte désigné pour le recyclage des déchets d'équipements électriques et électroniques. La collecte séparée et le recyclage de vos déchets d'équipements au moment de l'élimination aidera à préserver les ressources naturelles et de faire en sorte qu'il est recyclé d'une manière qui protège la santé humaine et l'environnement. Pour plus d'informations sur où vous pouvez déposer vos déchets d'équipements pour le recyclage, veuillez contacter votre mairie, votre déchetterie ou le magasin où vous avez acheté le produit.
- S** Este símbolo en el producto o en su empaque indica que este producto debe desecharse con los residuos domésticos. Por el contrario, es su responsabilidad de poner su desechos por entregárselo a un punto de recogida designado para el reciclaje de residuos de aparatos eléctricos y electrónicos. La recogida selectiva y reciclaje de los residuos de aparatos en el momento de su eliminación ayudar a conservar los recursos naturales y asegurar que se recicla de una manera que protege la salud humana y el medio ambiente. Para obtener más información acerca de dónde puede entregar su equipo residuos para su reciclaje, póngase en contacto con su oficina local de la ciudad, su servicio de recolección de basura o la tienda donde compró el producto.

