

5+  
# 2531



**OPERATOR'S MANUAL**  
Battery Powered Racetset  
**MANUEL D'UTILISATION**  
Ensemble De Course Alimenté Par Batteries  
**MANUAL DE USUARIO**  
Juego De Carreras Con Baterías



If you have questions or difficulty operating this toy  
**DO NOT RETURN IT TO THE STORE**  
call us Toll-Free: **888-656-5869**  
Monday - Friday between 10:00am - 4:00 pm Pacific Standard Time  
or email us at: [customerservice@nkok.com](mailto:customerservice@nkok.com)















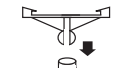

Si vous avez des questions ou des difficultés à faire fonctionner ce jouet  
**NE PAS RETOURNER AU MAGASIN**  
Appelez-nous sans frais: **888-656-5869**  
Lundi - Vendredi entre 10h00-16h00 heure normale du Pacifique  
ou par courriel à: [customerservice@nkok.com](mailto:customerservice@nkok.com)

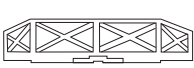

Si tiene alguna duda o dificultad de utilizar este juguete  
**NO LO DEVUELVA A LA TIENDA**  
Llame al número gratuito: **888-656-5869**  
Lunes - Viernes entre las 10:00 am - 4:00 pm Hora del Pacífico  
o envíenos un correo electrónico a: [customerservice@nkok.com](mailto:customerservice@nkok.com)

Layout Size : 38" x 19"  
Dimension D'agencement/Medidas : 96.5cm x 48.3cm  
Approx. 8 Feet Of Racing Action!  
Aprox. De 2.50 Metros De Pista De Carreras!  
Batteries Required: 4 x 1.5V LR6/R6/AA (Not Included)  
Piles Requieres: 4 x 1.5V LR6/R6/AA (Non Fournies)  
Baterías Requeridas: 4 x 1.5V LR6/R6/AA (No Incluidas)

**- Contents - Contenu - Contenidos**

- |   |  |      |  |   |     |
|---|--|------|--|---|-----|
| <b>A</b> Sign<br>Panneau<br>Marcador                            |   | x 1  | <b>J</b> Straight track<br>Chenille droite<br>Tramo recto                                |    | x 2 |
| <b>B</b> Curve track<br>Chenille en courbe<br>Tramo curvado     |   | x 12 | <b>M</b> Lap Counter<br>Compteur de tours<br>Cuentavueltas                               |    | x 1 |
| <b>C</b> Bridge Support<br>Passerelle<br>Soporte de puente      |   | x 2  | <b>Z</b> Power intake track<br>Chenille prise d'assaut<br>Tramo con toma de alimentación |    | x 1 |
| <b>D</b> Start post<br>Poste de départ<br>Poste de salida       |   | x 1  | <b>N</b> Stickers<br>Autocollants<br>Pegatinas   |    | x 1 |
| <b>E</b> Guardrail<br>Garde-fou<br>Barra de protección          |   | x 8  | <b>O</b> Back Drop<br>De retour tomber<br>Fondo Atrás                                    |    | x 1 |
| <b>F</b> Fence<br>Barrière<br>Sección del puente                |   | x 2  | <b>SpongeBob Boat</b><br>Voiture Spongebob<br>Vehículo de Spongebob                      |   | x 1 |
| <b>G</b> Bridge Support<br>Passerelle<br>Soporte de puente      |   | x 2  | <b>Patrick Boat</b><br>Voiture Patrick<br>Vehículo de Patrick                            |  | x 1 |
| <b>H</b> Hand controller<br>Télécommande<br>Controlador de mano |  | x 2  |  |   |     |

**- Layout - Mise en Page - Diseño**

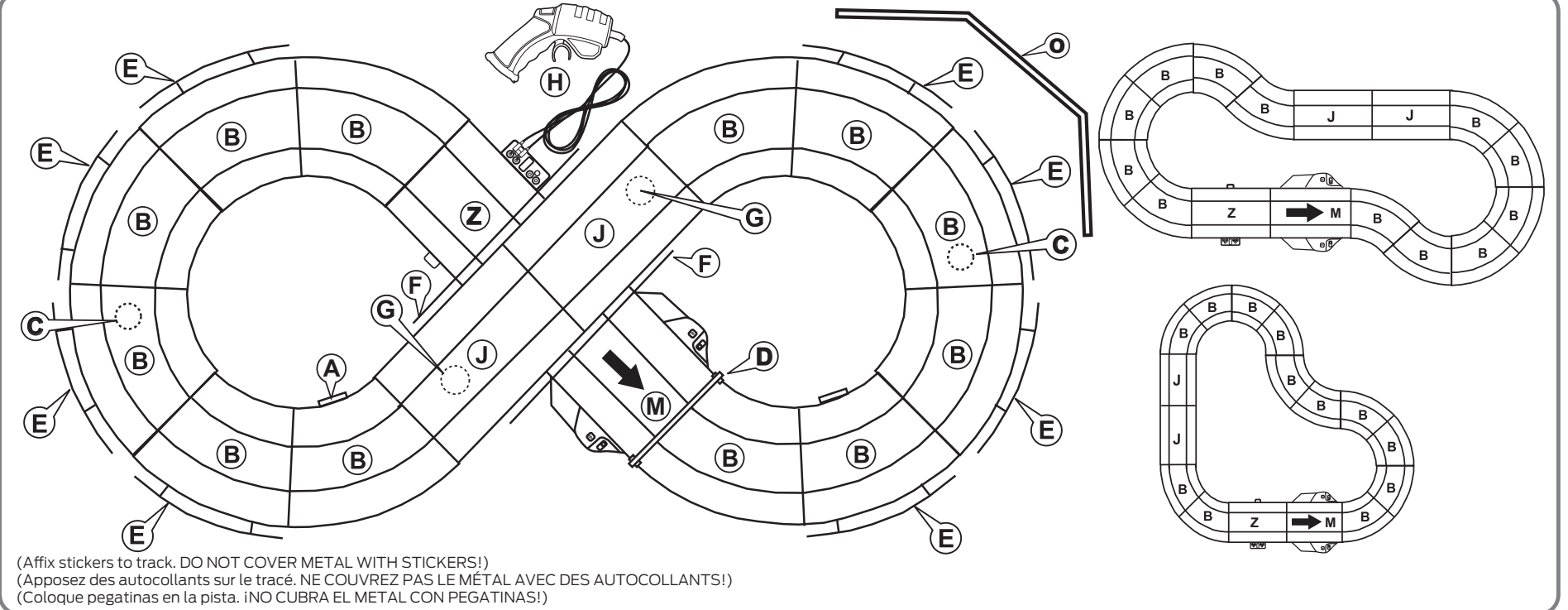

**- Steps For Tracks Assembly And Hand Controllers Installation - Pasos Para Montar Las Pistas Y La Instalación De Los Mandos**  
**- Etapes Pour L'assemblage Des Pistes Et L'installation Des Commandes Manuelles**

**E** Use your fingers to adjust the distorted/bent joints before joining tracks.  
**FR** Utilisez vos doigts pour ajuster les joints déformés / pliés avant de joindre les pistes.  
**S** Use sus dedos para ajustar las articulaciones distorsionadas / dobladas antes de unir pistas.

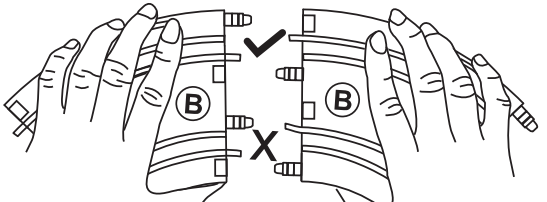

**E** Do not join the tracks together if the joints are distorted.  
**FR** Ne pas assembler les pistes si elles faussées.  
**S** No unir los tramos si las conexiones están torcidas.

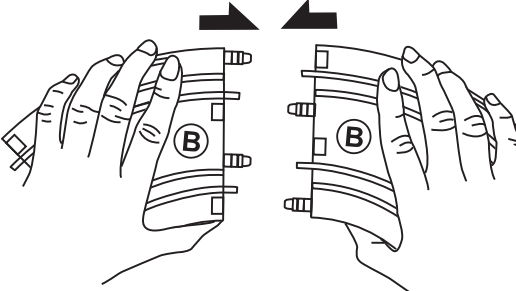

**E** Hold and join the tracks together as shown.  
**FR** Maintenez et joignez les pistes ensemble comme indiqué.  
**S** Mantenga y unir las pistas juntas como se muestra.

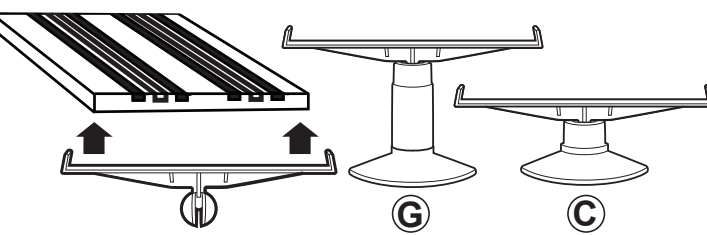

**E** Attach the track/bridge supports onto the appropriate location of the layout.  
**FR** Fixez les supports de voie / pont à l'emplacement approprié du réseau.  
**S** Fije los soportes de la pista / puente en la ubicación adecuada del diseño.

**• ORIENTATION OF PLUGS CONTROLS DIRECTION!**  
**• ORIENTATION DES BOUGIES DIRECTION DES COMMANDES!**  
**• ORIENTACIÓN DE ENCHUFES MANDOS DE DIRECCIÓN!**

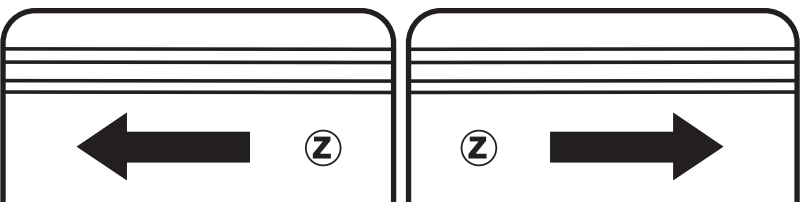
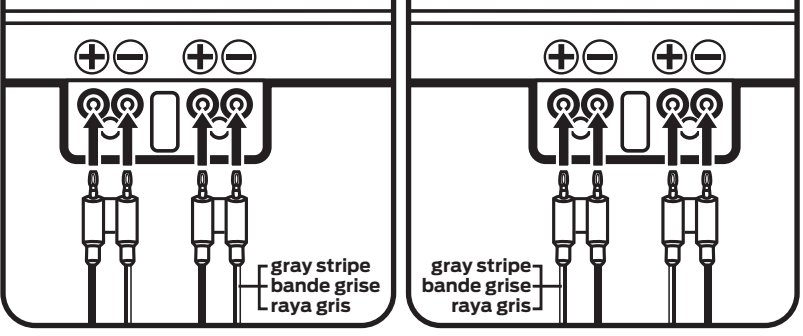
**E** Plug the inserts of the two hand controllers into the power track (Z).  
**FR** Branchez les inserts des deux contrôleurs manuels dans la piste d'alimentation (Z).  
**S** Conecte las inserciones de los dos controladores manuales en la pista de alimentación (Z).

**E** Make sure plugs aren't bent.  
**FR** Assurez-vous que les fiches ne sont pas pliées.  
**S** Asegúrese de que los enchufes no estén doblados.

**\* Screwdriver not included**  
**\* Tournevis non inclus**  
**\* Destornillador no incluido**

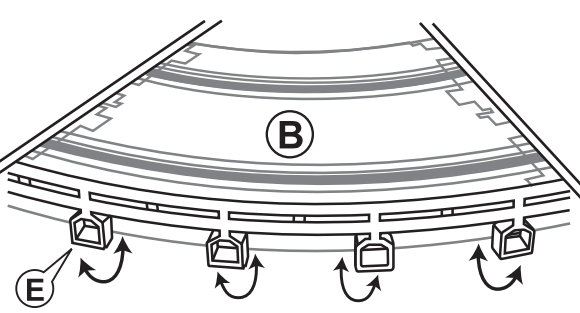

**E** Attach the fence to the side of the track as shown.  
**FR** Fixez le guide sur le côté du rail comme indiqué.  
**S** Fije la guía al costado del riel como se muestra.

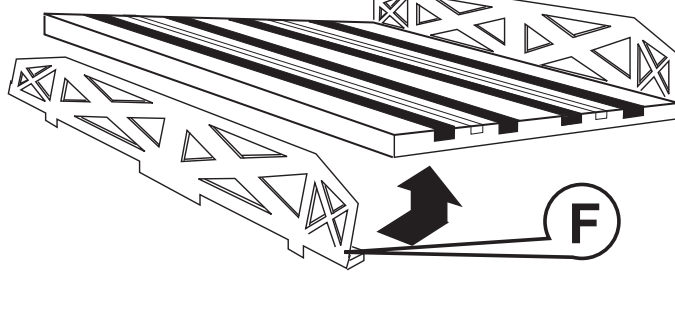

**E** Attach the fence to the side of the track as shown.  
**FR** Assembler la clôture de piste "pont" comme indiqué.  
**S** Fija la pista a la valla del puente como se muestra.

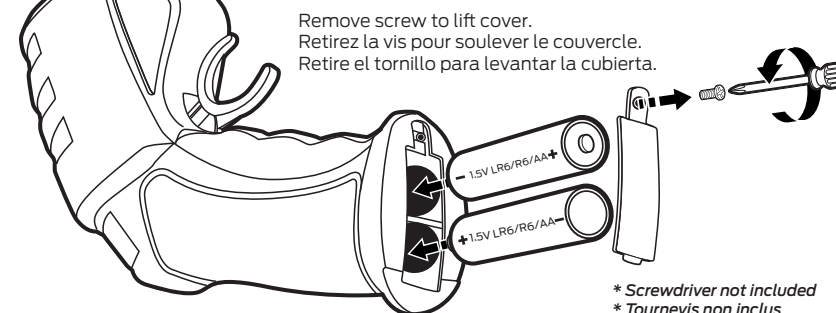

Remove screw to lift cover.  
Retirez la vis pour soulever le couvercle.  
Retire el tornillo para levantar la cubierta.

**E** Insert 2 x 1.5V LR6/R6/AA batteries (not included) into each battery compartment.  
**FR** Insérez 2 piles 1,5 V LR6 / R6 / AA (non fournies) dans chaque compartiment à piles.  
**S** Inserte 2 baterías LR6 / R6 / AA de 1,5 V (no incluidas) en cada compartimento para baterías.

## Maintenance Of Cars - Entretien Des Voitures - Mantenimiento De Los Coches

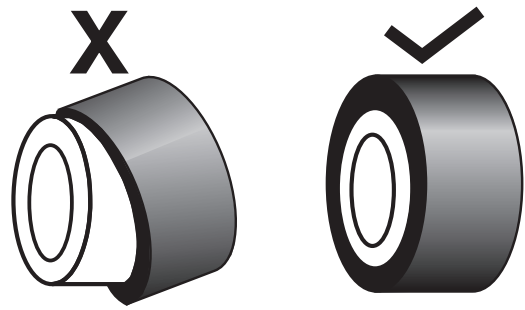

- E Make sure that the tires are centered on the rims as shown.
- FR Assurez-vous que les pneus sont centrés sur les jantes comme illustré.
- S Asegúrese de que los neumáticos estén centrados en las llantas como se muestra.

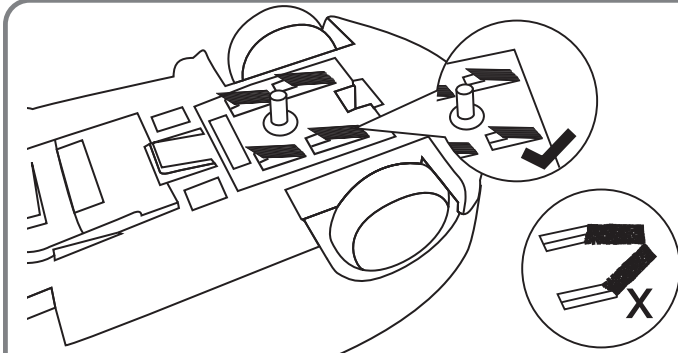

- E Make sure that the vehicle's brushes are adjusted to the correct position as indicated in the figure above before placing on the track.
- FR Assurez-vous que les balais du véhicule sont réglés dans la bonne position comme indiqué sur la figure ci-dessus avant de les placer sur le rail.
- S Asegúrese de que los cepillos del vehículo estén ajustados en la posición correcta como se indica en la figura anterior antes de colocarlo en la pista.

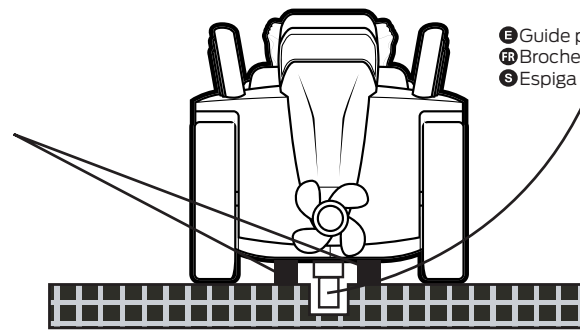

- E Guide pin must be in the slot as shown.
- FR Broche guide doit être dans la fente comme indiqué.
- S Espiga de guía debe estar en la ranura como se muestra.

- E Brushes
- FR Brosses
- S Escobillas

- E Check that brushes on the vehicle are in the correct position. Place the vehicle on the track and make sure it has good contacts on the track.
- FR Vérifiez que les brosses de la voiture sont correctement positionnées. Placez la voiture sur la piste et assurez-vous qu'elle ait un bon contact sur la piste.
- S Revisa que las escobillas están en la posición correcta. Sitúa el coche en la pista y asegúrate que hace un buen contacto con la pista.

### Important notes:

- 1) Please read carefully and follow the steps suggested in this instruction manual to fully assemble the race track layout.
- 2) Please carefully review the instructions on tracks assembly, battery installation and vehicle maintenance to avoid the poor performance on the tracks.
- 3) Before you press the hand controllers, make sure your tracks are clean and there are no obstacles on the tracks. Otherwise, this may cause it to short circuit or no current on the race track (cars will not run).
- 4) Do not hold the car and press the hand controllers at the same time. This may damage the car permanently.
- 5) After playing for 20-30 minutes, use a clean and dry cloth to wipe the surfaces of the tracks thoroughly. Also, make sure the brushes of the cars are always kept clean and in the correct position.

### Notes importantes:

- 1) Veuillez lire attentivement et suivre les étapes suggérées dans ce manuel d'instructions pour assembler complètement le tracé de la piste de course.
- 2) Veuillez lire attentivement les instructions sur l'assemblage des chenilles, l'installation de la batterie et l'entretien du véhicule pour éviter les mauvaises performances sur les chenilles.
- 3) Avant d'appuyer sur les commandes manuelles, assurez-vous que vos pistes sont propres et qu'il n'y a pas d'obstacles sur les pistes. Sinon, cela pourrait provoquer un court-circuit ou une absence de courant sur la piste de course (les voitures ne fonctionneront pas).
- 4) Ne tenez pas la voiture et n'appuyez pas sur les commandes manuelles en même temps. Cela peut endommager la voiture de façon permanente.
- 5) Après avoir joué pendant 20 à 30 minutes, utilisez un chiffon propre et sec pour essuyer soigneusement les surfaces des pistes. Assurez-vous également que les brosses des voitures sont toujours propres et dans la bonne position.

### Notas importantes:

- 1) Lea atentamente y siga los pasos sugeridos en este manual de instrucciones para ensamblar completamente el diseño de la pista de carreras.
- 2) Lea atentamente las instrucciones sobre el montaje de las pistas, la instalación de la batería y el mantenimiento del vehículo para evitar un rendimiento deficiente en las pistas.
- 3) Antes de presionar los controladores manuales, asegúrese de que sus orugas estén limpias y que no haya obstáculos en las orugas. De lo contrario, esto puede provocar un cortocircuito o que no haya corriente en la pista de carreras (los coches no funcionarán).
- 4) No sujete el automóvil y presione los controladores manuales al mismo tiempo. Esto puede dañar el automóvil de forma permanente.
- 5) Después de jugar durante 20-30 minutos, use un paño limpio y seco para limpiar a fondo las superficies de las pistas. Además, asegúrese de que los cepillos de los coches se mantengan siempre limpios y en la posición correcta.



This symbol on the product or on its packaging indicates that this product must not be disposed of with your other household waste. Instead, it is your responsibility to dispose of your waste equipment by handing it over to a designated collection point for the recycling of waste electrical and electronic equipment. The separate collection and recycling of your waste equipment at the time of disposal will help to conserve natural resources and ensure that it is recycled in a manner that protects human health and the environment. For more information about where you can drop off your waste equipment for recycling, please contact your local city office, your household waste disposal service or the shop where you purchased the product.

Ce symbole sur le produit ou sur son emballage indique que ce produit ne doit pas être jeté avec les ordures ménagères. Au lieu de cela, il vous incombe d'éliminer vos déchets d'équipements en remettant à un point de collecte désigné pour le recyclage des déchets d'équipements électriques et électroniques. La collecte séparée et le recyclage de vos déchets d'équipements au moment de l'élimination sera aidée à préserver les ressources naturelles et de faire en sorte qu'il est recyclé d'une manière qui protège la santé humaine et l'environnement. Pour plus d'informations sur où vous pouvez déposer vos déchets d'équipements pour le recyclage, veuillez contacter votre mairie, votre déchetterie ou le magasin où vous avez acheté le produit.

Este símbolo en el producto o en su empaque indica que este producto debe desecharse con los residuos domésticos. Por el contrario, es su responsabilidad de poner su desechos por entregárselo a un punto de recogida designado para el reciclaje de residuos de aparatos eléctricos y electrónicos. La recogida selectiva y reciclaje de los residuos de aparatos en el momento de su eliminación ayudar a conservar los recursos naturales y asegurar que se recicla de una manera que proteja la salud humana y el medio ambiente. Para obtener más información acerca de dónde puede entregar su equipo residuos para su reciclaje, póngase en contacto con su oficina local de la ciudad, su servicio de recolección de basura o la tienda donde compró el producto.

**WARNING:**  
CHOKING HAZARD – Small parts.  
Not for children under 3 years.

**ATTENTION !**  
RISQUE D'ÉTOUFFEMENT – Contient de petits éléments.  
Ne convient pas aux enfants de moins de 3 ans.

**ADVERTENCIA:**  
PELIGRO DE ASFIXIA – Contiene piezas pequeñas.  
No conveniente para niños menores de 3 años.

**CAUTION:**  
THIS PRODUCT CONTAINS FUNCTIONAL SHARP EDGES - (TRACKS & CONTROLLER PLUGS).  
For use under the direct supervision of an adult. Take extra care during unpacking, assembly and use.

**ATTENTION !**  
CE PRODUIT CONTIENT DES BORDS COUPANTS FONCTIONNELS - (BOUCHONS TRACKS ET CONTRÔLEUR).  
Il doit être utilisé sous la surveillance attentive d'un adulte. Prenez des précautions durant le déballage, l'assemblage et l'utilisation.

**PRECAUCIÓN:**  
ESTE PRODUCTO CONTIENE BORDES AFILADOS - (PISTAS Y CONTROLLER ENCHUFES).  
Utilícese únicamente bajo la supervisión de un adulto. Presta especial cuidado al desempaquetarlo, armarlo y usarlo.

## Operating Methods - Fonctionnement - Como Jugar

- E After fully assembling your layout, place the vehicles at the starting line. Press the trigger on the controllers to start your race!
- FR Après avoir entièrement assemblé votre réseau, placez les véhicules sur la ligne de départ. Appuyez sur la gâchette des contrôleurs pour démarrer votre course!
- S Después de ensamblar completamente su diseño, coloque los vehículos en la línea de salida. ¡Presiona el gatillo de los controladores para comenzar tu carrera!

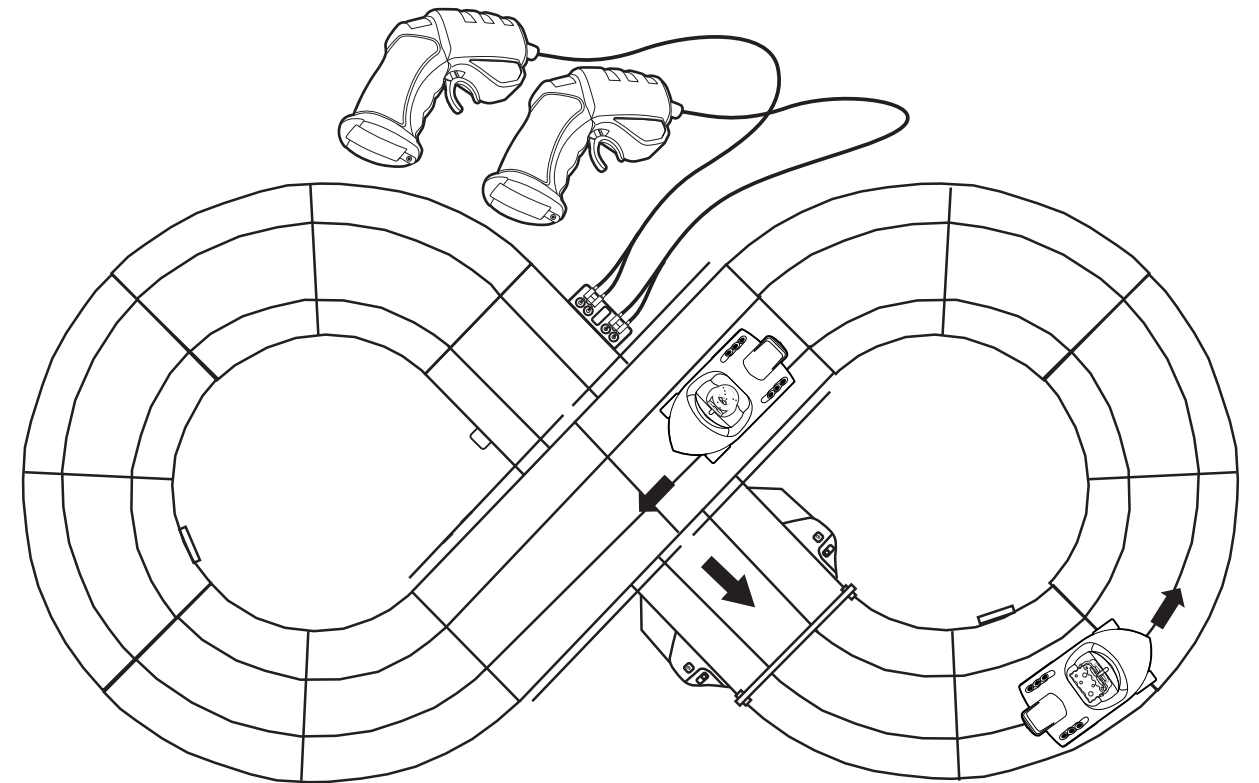

## General Battery Safety Information - Informations Générales De Sécurité Piles - Información General De Seguridad De La Batería

### Read and follow operating instructions.

1. Do not mix old and new batteries.
2. Do not mix alkaline, standard (carbon-zinc), or rechargeable (nickel-cadmium) batteries.
3. Only batteries of the same or equivalent type as recommended are to be used.
4. Batteries are to be inserted with the correct polarity.
5. Exhausted batteries are to be removed from the product.
6. The supply terminals are not to be short-circuited.
7. Non-rechargeable batteries are not to be recharged.
8. Rechargeable batteries are to be removed from the product before being charged.
9. Rechargeable batteries are only to be charged by an adult.
10. Dispose of battery(ies) safely.
11. Do not dispose of this product in a fire. The batteries inside may explode or leak.
12. Batteries should be changed by adults only.

Conforms to ASTM F963 standard. Retain the packaging and manual for future reference as they contain important information.

### Lisez et suivez les instructions d'utilisation.

1. Ne pas mélanger de piles neuves et usagées.
2. N'utilisez pas à la fois des piles alcalines, standard (carbone-zinc) ou piles rechargeables (nickel-cadmium).
3. Seules les piles de type identique ou équivalent comme recommandés doivent être utilisées.
4. Les piles doivent être insérées avec la polarité correcte.
5. Routes les piles doivent être retirées du produit.
6. Les piles déchargées ne doivent pas être rechargées.
7. Non rechargeables ne doivent pas être rechargés.
8. Les accumulateurs doivent être retirés du produit avant d'être rechargés.
9. Les piles rechargeables ne doivent être appliquées par un adulte.
10. Ne jeter les batteries en toute sécurité.
11. Ne pas jeter ce produit dans un incendie. Les piles à l'intérieur peuvent exploser ou couler.
12. Les piles doivent être changées par un adulte.

Conforme à la norme ASTM F963. L'emballage et le mode d'emploi contiennent des informations importantes, veuillez les conserver pour toute référence ultérieure.

### Lea y siga las instrucciones de uso.

1. No mezcle baterías nuevas y viejas.
2. No mezcle baterías alcalinas, estándar (carbón-zinc) o baterías recargables (níquel-cadmio).
3. Sólo baterías del tipo igual o equivalente recomendado van a utilizar.
4. Las baterías deben insertarse con la polaridad correcta.
5. Las baterías deben quitarse del producto.
6. Los terminales de alimentación no deben ser cortocircuitado.
7. No recargables no deben recargarse.
8. Acumuladores deben quitarse del producto antes de cargarlas.
9. Las baterías recargables son sólo para ser cargado por un adulto.
10. Deseche las baterías con seguridad.
11. No deseché este producto en un incendio. Las baterías pueden explotar o gotear.
12. Baterías solo pueden ser cambiadas por adultos.

Cumple con la estándar ASTM F963. Guarde el paquete y el manual para futuras referencias, ya que contienen información importante.

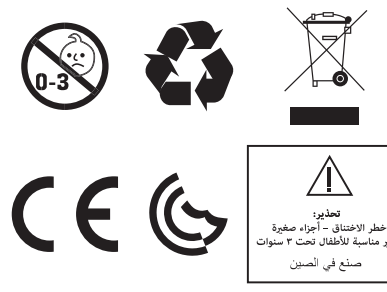

©2021 NKOK, Inc. Irwindale, CA 91706, USA.  
www.nkok.com - customerservice@nkok.com  
Made in China. Fabriqué en Chine. Hecho en China.  
AVC2531-062821-V3.1